































## WARNING

- GB**  Thank you for choosing Moto Guzzi genuine accessories for installation on your motorcycle. It is extremely important that the accessories be installed correctly, so read and thoroughly understand this instruction sheet before you attempt to install your Moto Guzzi genuine accessory.
- I**  Grazie per aver scelto accessori originali Moto Guzzi da installare sulla Vostra motocicletta. Prima di installare un accessorio originale Moto Guzzi è necessario leggere attentamente le istruzioni riportate nelle pagine seguenti.
- F**  Merci d'avoir choisi les accessoires originaux Moto Guzzi, à installer sur votre moto. Avant de monter un accessoire original Moto Guzzi, lire très attentivement les notices des suivantes pages.
- D**  Wir danken Ihnen dafür, dass Sie sich für Originalzubehör von Moto Guzzi zur Installierung an Ihrem Motorrad entschieden haben. Vor der Montage eines Originalzubehörs von Moto Guzzi ist es erforderlich, dass Sie die Anleitung der folgenden Seiten aufmerksam durchlesen.
- E**  Gracias por haber escogido sólo accesorios originales Moto Guzzi para instalar sobre su motocicleta. Antes de montar un accesorio original Moto Guzzi, es necesario leer atentamente las instrucciones de las páginas siguientes.
- GR**  Σας ευχαριστούμε που επιλέξατε να εγκαταστήσετε στη μηχανή σας τα αυθεντικά αξεσουάρ Moto Guzzi. Πριν την τοποθέτηση ενός αυθεντικού αξεσουάρ Moto Guzzi, διαβάστε πολύ προσεκτικά τις οδηγίες των ακόλουθων σελίδων.
- GB**  Improper installation of accessories can severely compromise the safety of your vehicle. Improper installation can lead to a loss of stability or wheel lock up, with subsequent serious accident and injury or even death. If you have any question about the proper installation of your Moto Guzzi genuine accessory, do not ride your vehicle. Take it to your local Moto Guzzi dealer who will have the appropriate tools and equipment to properly and safely install your accessory.
- I**  Un'installazione non corretta degli accessori può compromettere la sicurezza del veicolo, in quanto si può verificare la perdita di stabilità o un blocco ruote, che possono portare a gravi incidenti, anche fatali. In caso di dubbi sulla corretta installazione di un accessorio originale Moto Guzzi, non utilizzate il veicolo e recateVi presso un rivenditore Ufficiale Moto Guzzi, il quale Vi eseguirà una corretta installazione mediante l'attrezzatura appropriata.
- F**  Une mauvaise installation des accessoires peut compromettre la sécurité du véhicule : une perte de stabilité ou un blocage des roues peuvent entraîner de graves accidents, voire un accident fatal. En cas de doutes sur la bonne installation de votre accessoire original Moto Guzzi, évitez de le monter vous-même et rendez-vous chez votre revendeur Moto Guzzi le plus proche, qui l'installera correctement à l'aide de l'outillage approprié.
- D**  Eine nicht korrekte Installation des Zubehörs kann die Sicherheit des Fahrzeugs gefährden, denn dadurch könnte die Stabilität verloren gehen oder die Räder könnten blockiert werden – dies könnte zu schweren, auch lebensgefährlichen Unfällen führen. Falls Sie Zweifel an der korrekten Anbringung Ihres Moto Guzzi-Originalzubehörs haben, verwenden Sie das Fahrzeug nicht, sondern begeben Sie sich wegen der korrekten Installation mit den entsprechenden Werkzeugen zu Ihrem nächsten Moto Guzzi-Fachhändler.
- E**  La instalación incorrecta de los accesorios puede afectar la seguridad del vehículo, puesto que se puede presentar una pérdida de estabilidad o el bloqueo de las ruedas, lo cual puede causar accidentes inclusive graves o hasta fatales. En caso de dudas sobre la correcta instalación de un accesorio original Moto Guzzi, no utilizar el vehículo o dirigirse al concesionario Moto Guzzi más cercano para una instalación correcta y con las herramientas adecuadas.
- GR**  Μια κακή εγκατάσταση των αξεσουάρ μπορεί να θέσει σε κίνδυνο την ασφάλεια του οχήματος: μια απώλεια ευστάθειας ή μια εμπλοκή των τροχών μπορεί να επιφέρει σοβαρά ατυχήματα, ακόμη και θανατηφόρο ατύχημα. Σε περίπτωση αμφιβολιών σχετικά με την ορθή εγκατάσταση του αυθεντικού σας αξεσουάρ Moto Guzzi, αποφύγετε να το τοποθετήσετε εσείς ο ίδιος και απευθυνθείτε στον πλησιέστερο σε εσάς μεταπωλητή Moto Guzzi, ο οποίος θα το εγκαταστήσει ορθά με τη βοήθεια των κατάλληλων συνόργων.
- GB**  For all load-carrying accessories, such as luggage boxes or saddle bags, always observe the recommended loading and attaching instructions. Failure to heed this warning can lead to a degradation in vehicle handling, with subsequent vehicle upset, accident, serious injury or even death.
- I**  Per tutti gli accessori relativi al trasporto di carichi, per esempio portapacchi, bauletto o valigie laterali, è necessario seguire attentamente le istruzioni riportanti il corretto montaggio e il corretto alloggiamento/fissaggio del carico, in modo da evitare una minore manovrabilità del veicolo con conseguenti cadute o gravi incidenti, anche fatali.
- F**  Concernant tous les accessoires pour le transport de chargements, par exemple les coffres à bagages ou les malles à deux sacoches, suivre attentivement la notice pour le chargement et le montage, afin d'éviter une manoeuvrabilité réduite de la machine, ce qui entraînerait des chutes possibles, des accidents graves, voire un accident fatal.
- D**  Bei allen Zubehörteilen zum Transport von Lasten, zum Beispiel bei Kofferchen für Gepäck oder Taschen mit zwei Fächern, ist es erforderlich, die Anleitung zur Beladung und Montage aufmerksam zu lesen, damit eine geringere Manövrierbarkeit des Fahrzeugs vermieden werden kann, die zu Stürzen und schweren, auch lebensgefährlichen Unfällen führen könnte.
- E**  Para todos los accesorios para transportar carga, por ejemplo portapaquetes para equipaje o valijas de doble bolso, es necesario seguir atentamente las instrucciones para la carga y el montaje, con el fin de evitar una reducción de la maniobrabilidad del vehículo, con consiguientes caídas y accidentes graves o inclusive fatales.
- GR**  Αναφορικά με όλα τα αξεσουάρ για τη μεταφορά φορτίων, παραδείγματος όπως οι τσάντες αποσκευών ή τα σακίδια με δύο θήκες, ακολουθείτε προσεκτικά τις οδηγίες για τη φόρτωση και την τοποθέτηση, ώστε να αποφύγετε τη μείωση της ικανότητας ελιγμών της μηχανής, που θα μπορούσε να επιφέρει πιθανές πτώσεις, σοβαρά ατυχήματα, ακόμη και θανατηφόρο ατύχημα.
- GB**  Carbon fiber components, when broken, are extremely sharp, and can cause deep and serious cuts. Never attempt to repair a carbon fiber part. Never trim a carbon fiber part with any operation that uses sawing, grinding or sanding, as the fibers are toxic and extremely injurious to your health.
- I**  I componenti in fibra di carbonio, quando si rompono, presentano parti estremamente taglienti che possono provocare tagli gravi e profondi. Non cercate di riparare un pezzo in fibra di carbonio, né di tagliarlo utilizzando seghe, mole o smerigliatrici perché le fibre sono tossiche ed estremamente pericolose per la salute.
- F**  Si les composants en fibre de carbone se cassent, ils présentent des extrémités extrêmement coupantes qui peuvent causer des coupures graves et profondes. N'essayez jamais de réparer une pièce en fibre de carbone, ni de la couper à l'aide d'une scie, d'une meule ou d'une ponceuse, car les fibres sont toxiques et extrêmement dangereuses pour la santé.
- D**  Wenn Teile aus Kohlenstofffaser zerbrechen, entstehen scharfe Flächen, die tiefe Schnitte verursachen können. Versuchen Sie nicht, Teile aus Kohlenstofffaser zu reparieren oder mit Sägen, Schleifmaschinen oder Schmirgelmaschinen zu bearbeiten, denn die Fasern sind giftig und extrem gesundheitsgefährdend.
- E**  Cuando se rompen, los componentes en fibra de carbono presentan partes extremadamente filudas que pueden causar cortaduras graves y profundas. No se debe tratar de reparar una pieza en fibra de carbono, y tampoco hay que cortarla utilizando serruchos, muelas o lijadoras, ya que las fibras son tóxicas y extremadamente peligrosas para la salud.
- GR**  Εάν τα συστατικά από ίνες άνθρακα σπάσουν, παρουσιάζουν εξαιρετικά αιχμηρά άκρα, που μπορεί να προκαλέσουν σοβαρές και βαθιές τομές. Μην προσπαθείτε ποτέ να επισκευάσετε ένα εξάρτημα από ίνες άνθρακα, ούτε να το κόψετε με τη βοήθεια ενός τριονιού, ενός τροχού ή ενός λειαντήρα, διότι οι ίνες είναι τοξικές και εξαιρετικά επικίνδυνες για την υγεία.



- GB** INSTRUCTIONS FOR INSTALLATION OF SATELLITE NAVIGATOR SUPPORT KIT ON NORGE  
**I** ISTRUZIONI PER L'INSTALLAZIONE DEL KIT SUPPORTO NAVIGATORE SATELLITARE SU NORGE  
**F** INSTRUCTIONS POUR L'INSTALLATION DU KIT SUPPORT NAVIGATEUR SATELLITAIRE SUR NORGE  
**D** INSTALLATIONSANWEISUNGEN FÜR DEN HALTERSATZ DES SATELLITENNAVIGATORS AN NORGE  
**E** INSTRUCCIONES PARA LA INSTALACIÓN DEL JUEGO SOPORTE NAVEGADOR SATELITAL EN NORGE  
**GB** ΟΔΗΓΙΕΣ ΓΙΑ ΤΗΝ ΕΓΚΑΤΑΣΤΑΣΗ ΤΟΥ ΚΙΤ ΥΠΟΣΤΗΡΙΞΗΣ ΤΟΥ ΔΟΡΥΦΟΡΙΚΟΥ ΠΛΟΗΓΟΥ ΣΕ

- GB**  Position the motorcycle on the centrestand on a flat surface, wait till the various parts of the engine/silencer have cooled down completely.  
If any fitting operations prove difficult, refer to an official Moto Guzzi dealer.
- I**  Posizionare la moto sul cavalletto centrale su un terreno piano e solido, attendere che le varie parti del motore/silenziatore siano completamente raffreddate.  
Nel caso si presentassero delle operazioni difficoltose di montaggio, rivolgersi ad un Concessionario Ufficiale Moto Guzzi.
- F**  Positionner la moto sur la béquille centrale, sur un terrain plat et solide, attendre que les différents éléments du moteur/silencieux soient entièrement refroidis.  
Si le montage se présente difficile, s'adresser à un Concessionnaire Officiel Moto Guzzi.
- D**  Das Motorrad auf einem ebenen und festen Boden auf den Zentralständer stellen und abwarten, bis sich die verschiedenen Teile des Motors/Schalldämpfers ganz abkühlen.  
Falls sich die Montage als schwierig erweisen sollte, sich an einen Vertragshändler von Moto Guzzi wenden.
- E**  Posicionar la moto sobre el soporte central en un terreno plano y sólido, esperar que las diferentes partes del motor/ silenciador estén completamente frías.  
En caso de presentarse operaciones difíciles para el montaje, dirigirse a un Concesionario Oficial Moto Guzzi.
- GB**  Τοποθετήστε την μηχανή στο κεντρικό καβαλέτο σε ένα επίπεδο και σταθερό έδαφος, περιμένετε να κρυώσουν εντελώς τα διάφορα μέρη του κινητήρα/ σιγαστήρα.  
Σε περίπτωση που παρουσιαστούν δύσκολες εργασίες συναρμολόγησης, απευθυνθείτε σε ένα Επίσημο Αντιπρόσωπο Μηχανών Guzzi

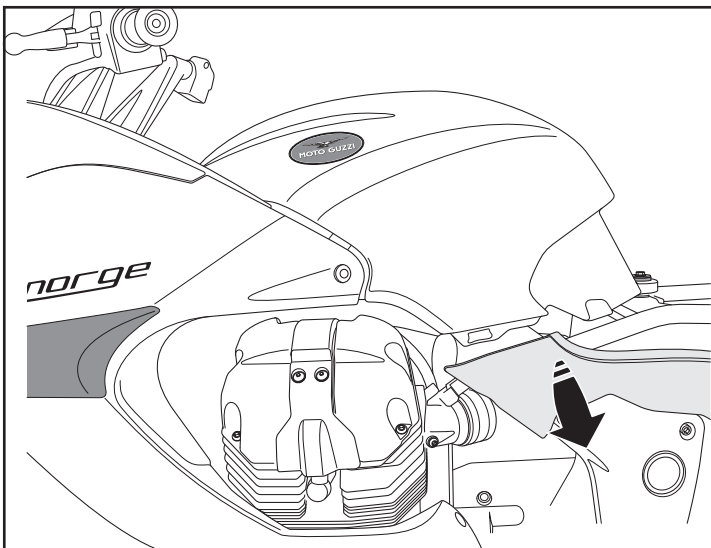

**GB** Remove saddle.  
Unbolt fairing side mounting screws **A** and pull out sideplatings paying attention not to force the plastic tang.

**I** Togliere la sella.  
Svitare le due viti laterali **A** di fissaggio della carenatura ed estrarre le fiancature verso il basso prestando attenzione a non forzare la linguetta plastica.

**F** Quitar el sillín. Desenroscar los dos tornillos laterales **A** de fijación del carenado y extraer los paneles laterales hacia abajo, teniendo cuidado de no forzar la lengüeta plástica.

**D** Den Sitz abnehmen.  
Die beiden seitlichen Befestigungsschrauben **A** der Verkleidung lösen und die Seitenschalen nach unten herausziehen. Dabei die Kunststoffzunge nicht zu stark beanspruchen.

**E** Quitar el sillín. Desenroscar los dos tornillos laterales **A** de fijación del carenado y extraer los paneles laterales hacia abajo, teniendo cuidado de no forzar la lengüeta plástica.

**GR** Αφαιρέστε τη σέλα.  
Ξεβιδώστε τις δύο πλαϊνές βίδες σταθεροποίησης **A** της καλύπτρας και αφαιρέστε τα πλαϊνά προς τα κάτω δίνοντας προσοχή να μην πιέζετε το πλαστικό γλωσσίδι.

**GB** Unbolt tank mounting screw **B** located under the saddle.  
Move astern the tank slightly lifting it in order to uncover the steering.

**I** Svitare la vite di fissaggio del serbatoio **B** posta sotto la sella.  
Spostare indietro il serbatoio sollevando leggermente in modo da scoprire il canotto di sterzo.

**F** Desenroscar el tornillo de fijación **B** del tanque situado debajo del sillín. Desplazar hacia atrás el tanque levantándolo ligeramente en manera de descubrir el tubo del manillar.

**D** Die Befestigungsschraube des Tanks **B** lösen, die sich unter dem Sitz befindet.  
Den Tank nach hinten schieben; hierzu leicht anheben, bis die Lenkstangenleitung zum Vorschein kommt.

**E** Desenroscar el tornillo de fijación del tanque **B** situado debajo del sillín. Desplazar hacia atrás el tanque levantándolo ligeramente en manera de descubrir el tubo del manillar.

**GR** Ξεβιδώστε τις βίδες σταθεροποίησης της **B** δεξαμενής που βρίσκεται κάτω από την σέλα.  
Μετακινήστε πίσω τη δεξαμενή σηκώνοντας ελαφρά έτσι ώστε να αποκαλυφθεί το φουσκωτό του τιμονιού.

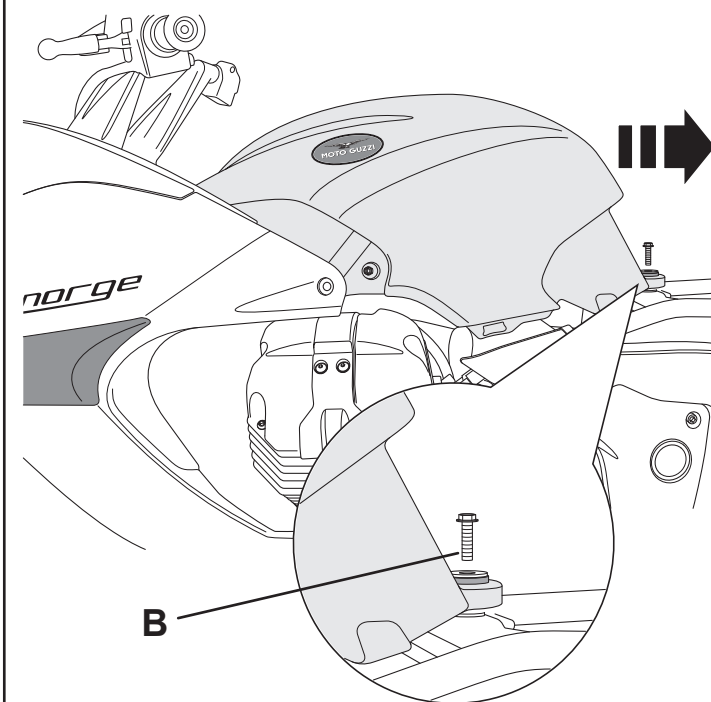
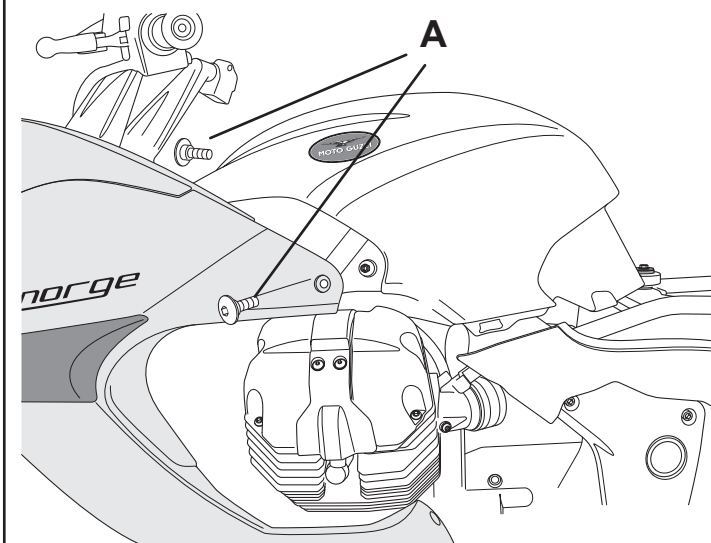

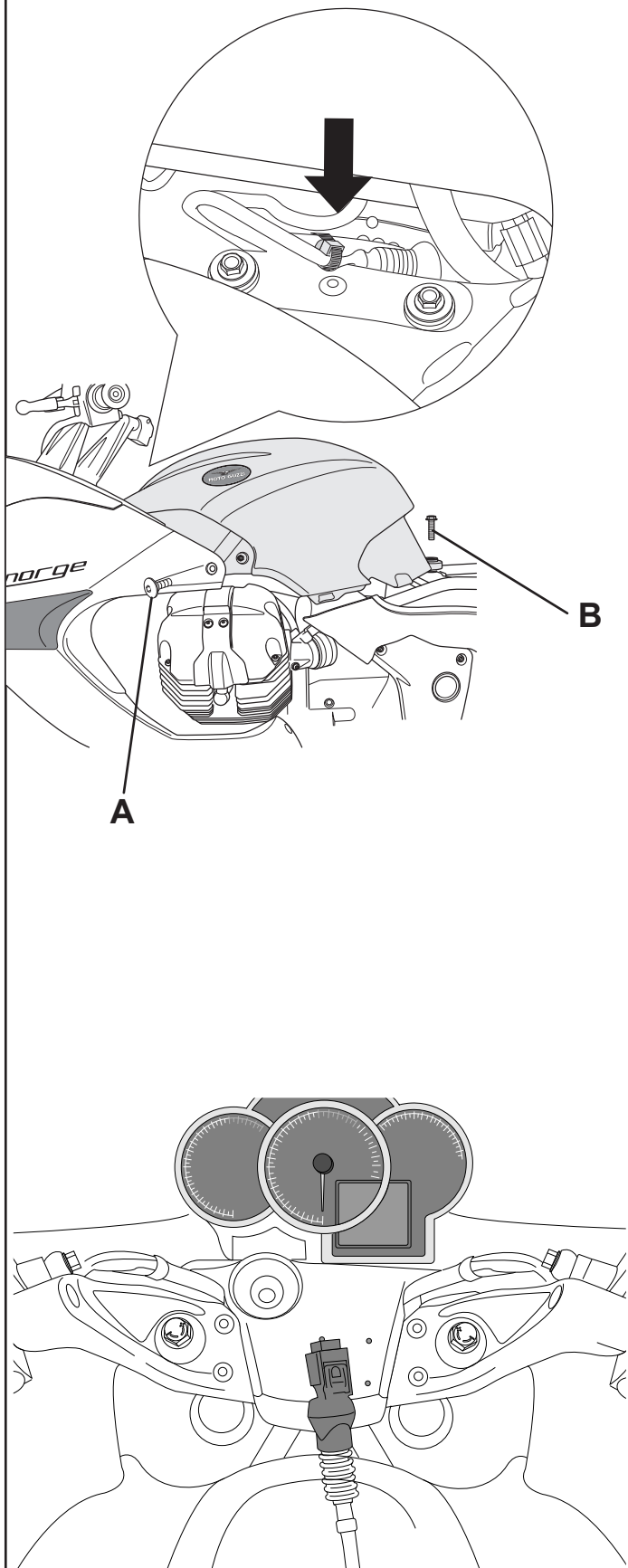

- GB** Cut the plastic clamp fixing the navigator feeder cable to the metal plate located on top of the steering and pull out the cable. Move forward once again the tank bolting the bottom structure two screws **A** as well as the tank fixing screw **B** previously removed.

Replace saddle in its position.

**Bottom structure screws bolt torque A: 2.9 ftlb (4 Nm)**

**Tank screws bolt torque B: 18.1 ftlb (25 Nm)**

- I** Tagliare la fascetta plastica che fissa il cavo di alimentazione del navigatore alla piastrina metallica posta sopra al canotto di sterzo ed estrarre il cavo.

Spostare nuovamente avanti il serbatoio e riavvitare le due viti della carena **A** e quella di fissaggio serbatoio **B** precedentemente tolte.

Riposizionare la sella nel suo alloggiamento.

**Coppia di serraggio viti carena A: 4 Nm (0,4 kgm)**

**Coppia di serraggio viti serbatoio B: 25 Nm (2,5 kgm)**

- F** Couper le collier en plastique qui fixe le câble d'alimentation du navigateur à la plaque métallique placée sur le tuyau de direction, puis extraire le câble.

Tirer le réservoir vers l'avant et revisser les deux vis de la carène **A** ainsi que la vis de fixation **B** du réservoir, enlevées précédemment.

Replacer la selle dans son logement

**Couple de serrage des vis de la carène A: 4 Nm (0,4 kgm)**

**Couple de serrage des vis du réservoir B: 25 Nm (2,5 kgm)**

- D** Das Kunststoffband abschneiden, welches das Zuleitungskabel des Navigators am Metallplättchen, das über der Lenkstangenleitung liegt, festbindet und das Kabel herausziehen.

Den Tank erneut nach vorne schieben und die beiden Schrauben der Verkleidung **A** sowie die zuvor abgenommenen Tankbefestigungsschrauben **B** wieder anschrauben. Den Sitz wieder anbringen.

**Anzugsmoment Schrauben Schale A: 4 Nm (0,4 kgm)**

**Anzugsmoment Schrauben Tank B: 25 Nm (2,5 kgm)**

- E** Cortar la abrazadera plástica que fija el cable de alimentación del navegador a la placa metálica situada encima del tubo del manillar y extraer el cable. Desplazar de nuevo hacia adelante el tanque y volver a atornillar los dos tornillos del carenado **A** y el de fijación del tanque **B** que se habían quitado.

Reposicionar el sillín en su lugar.

**Par de torsión tornillos carenado A: 4 Nm (0,4 kgm)**

**Par de torsión tornillos tanque B: 25 Nm (2,5 kgm)**

- GR** Κόψτε την πλαστική ταινία που σταθεροποιεί το καλώδιο τροφοδοσίας του πλοηγού στην μεταλλική πλάκα που βρίσκεται πάνω από το φουσκωτό του τιμονιού και εξαγάγετε το καλώδιο.

Μετακινήστε ξανά μπροστά το ντεπόζιτο και ξαναβιδώστε τις δύο βίδες της καρένας και αυτές της σταθεροποίησης **A** του ντεπόζιτου που αφαιρέσατε προηγουμένως **B**.

Επανατοποθετήστε τη σέλα στην θέση της.

**Ζεύγος σύσφιξης βιδών καρένας A: 4 Nm (0,4 kgm)**

**Ζεύγος σύσφιξης βιδών ντεπόζιτου B: 25 Nm (2,5 kgm)**

**GB** Remove plate cover unbolting **C** the two screws **D** showed.

**I** Smontare la copertura della piastra superiore di sterzo **C** svitando le due viti **D** indicate.

**F** Démontez la couverture de la plaque **C** en dévissant les deux vis **D** indiquées.

**D** Die Plattenabdeckung **C** durch Lösen der beiden angezeigten Schrauben **D** abmontieren.

**E** Desmontar la cubierta de la placa **C** desenroscando los dos tornillos **D** indicados.

**GR** Αποσυναρμολογήστε το κάλυμμα **C** της άνω πλάκας του τιμονιού ξεβιδώνοντας **D** τις δύο βίδες που ενδείκνυται.

**GB** Bore 4 holes on the preprinted locations by using a 4 mm stick. Eliminate possible burrs.

**I** Praticare quattro fori in corrispondenza dei punti prestampati utilizzando una punta da 4 mm. Eliminare eventuali bave.

**F** Percer quatre trous en face des points marqués à l'aide d'une mèche de 4 mm. Eliminer les ébarbures éventuelles.

**D** An den vorgedruckten Stellen mit einem 4mm-Bohrer vier Bohrungen vornehmen. Eventueller Grat beseitigen.

**E** Realizar cuatro orificios en correspondencia de los puntos premarcados, utilizando una broca de 4 mm. Eliminar eventuales rebabas.

**GR** Κάνετε τέσσερις οπές σε αντιστοιχία με τα σημεία που είναι τυπωμένα χρησιμοποιώντας μια μύτη των 4 mm. Αφαιρέστε ενδεχόμενα ρινίσματα.

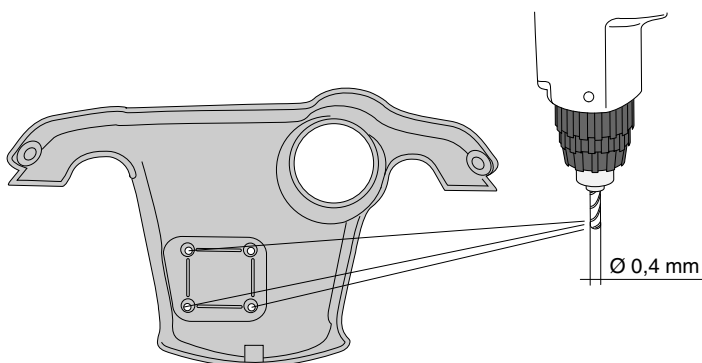
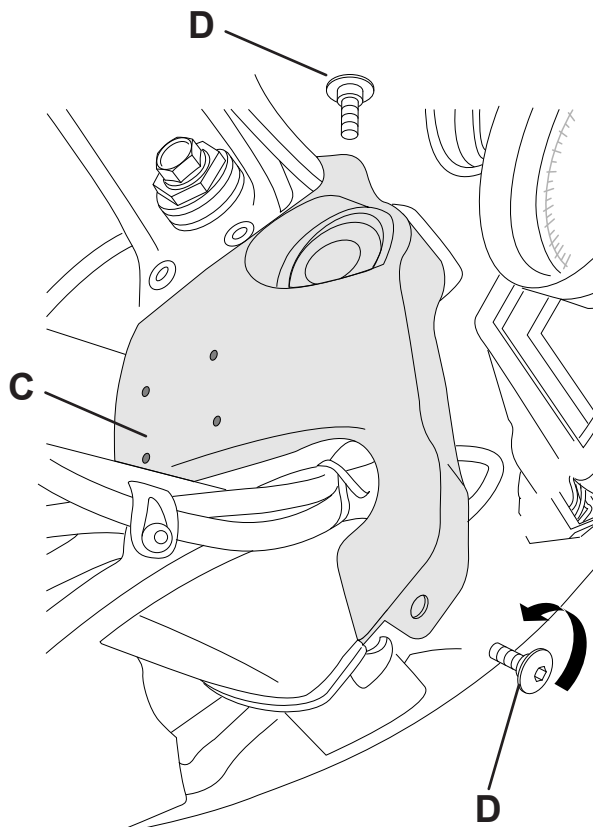
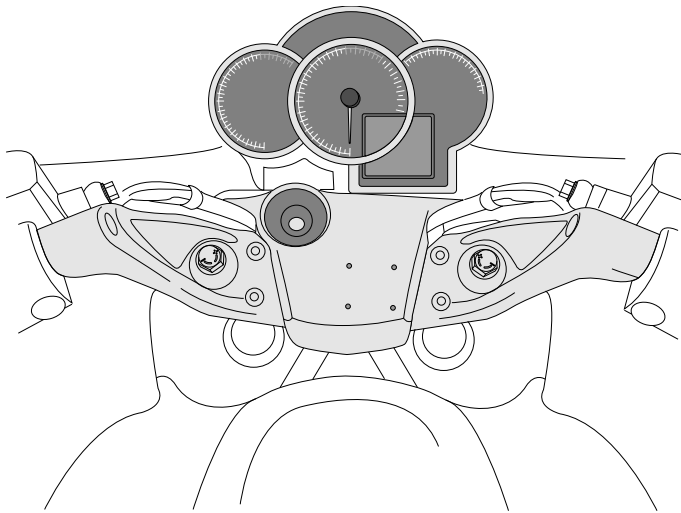

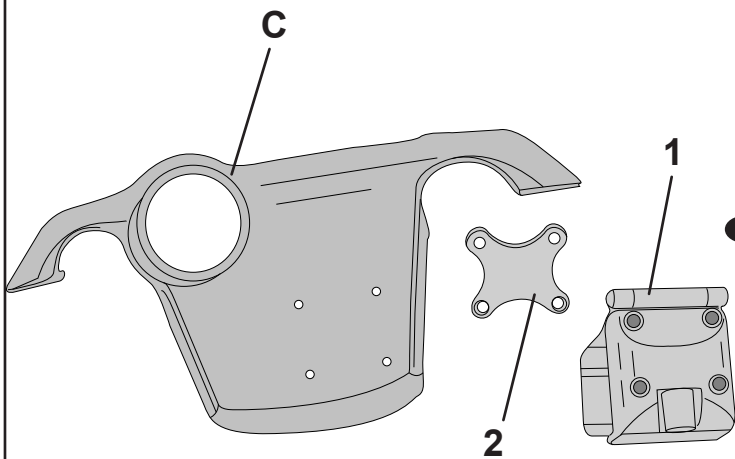

- GB** Assemble navigator support contained in the TomTom 1 kit as well as the cover for the steering plate **C** inserting the black plastic hold **2** provided with the kit. Use the four screws **3** (two sizing 20mm front mounted and other two sized 15 mm rear mounted) provided with the kit and mount them.

**Screws bolt torque 3: 0.7 ftlb (1 Nm)**

- I** Assemblare il supporto del navigatore inserito nel kit TomTom **1** e la copertura della piastra di sterzo **C** interponendo il supporto in plastica nera **2** fornito con il kit. Utilizzare le quattro viti **3** (le due da 20mm anteriormente e le due da 15 mm posteriormente) fornite con il kit e serrarle.

**Coppia di serraggio viti 3: 1 Nm (0,1 kgm)**

- F** Assembler le support du navigateur introduit dans le kit TomTom **1** et la couverture de la plaque de direction **C** en interposant le support en plastique noir **2** fourni avec le kit. Utiliser les quatre vis **3** (les deux de 20mm à l'avant, et les deux de 15 mm à l'arrière) fournies avec le kit. Les serrer.

**Couple de serrage des vis 3: 1 Nm (0,1 kgm)**

- D** Den Navigatorhalter des Satzes TomTom **1** und die Abdeckung der Lenkstangenplatte **C** zusammenbauen. Dabei den zum Satz gehörenden schwarzen Kunststoffhalter **2** dazwischenlegen.

Die zum Lieferumfang gehörenden vier Schrauben **3** (zwei zu 20mm vorne, zwei zu 15 mm hinten) einsetzen und anziehen.

**Anzugsmoment Schrauben 3: 1 Nm (0,1 kgm)**

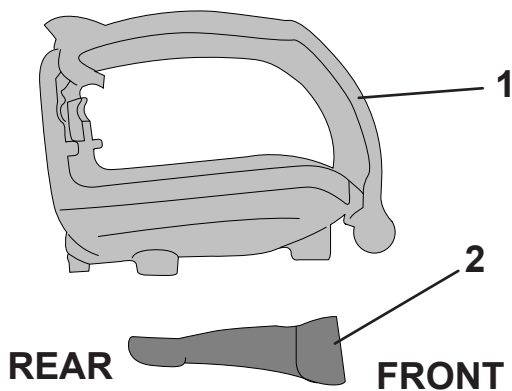

- E** Ensamblar el soporte del navegador que hace parte del juego TomTom **1** y la cubierta de la placa del manillar **C**, interponiendo el soporte en plástico negro **2** suministrado con el juego. Utilizar los cuatro tornillos **3** (los dos de 20mm en la parte anterior y los dos de 15mm en la parte posterior) que se entregan con el juego y apretarlos.

**Par de torsión tornillos 3: 1 Nm (0,1 kgm)**

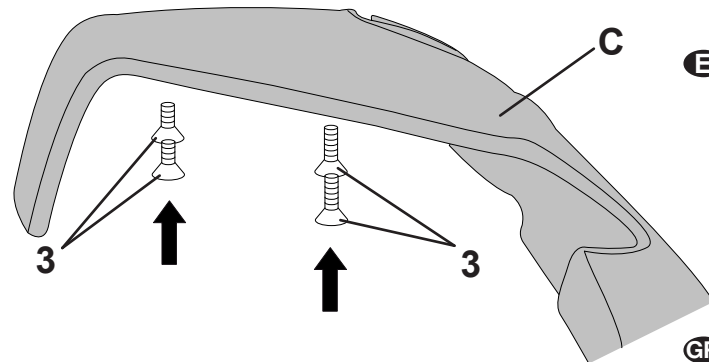

- GR** Συναρμολογήστε το υποστήριγμα του πλοηγού που είναι εισαγόμενο στο κιτ TomTom **1** και το κάλυμμα της πλάκας του τιμονιού **C** παρεμβάλλοντας το υποστήριγμα από μαύρο πλαστικό **2** που παρέχεται με το κιτ.

Χρησιμοποιείστε τις τέσσερις βίδες **3** (τις δύο των 20mm μπροστά και τις δύο των 15 mm πίσω) που παρέχονται με το κιτ και σφίξτε τις.

**Ζεύγος σύσφιξης βιδών 3: 1 Nm (0,1 kgm)**

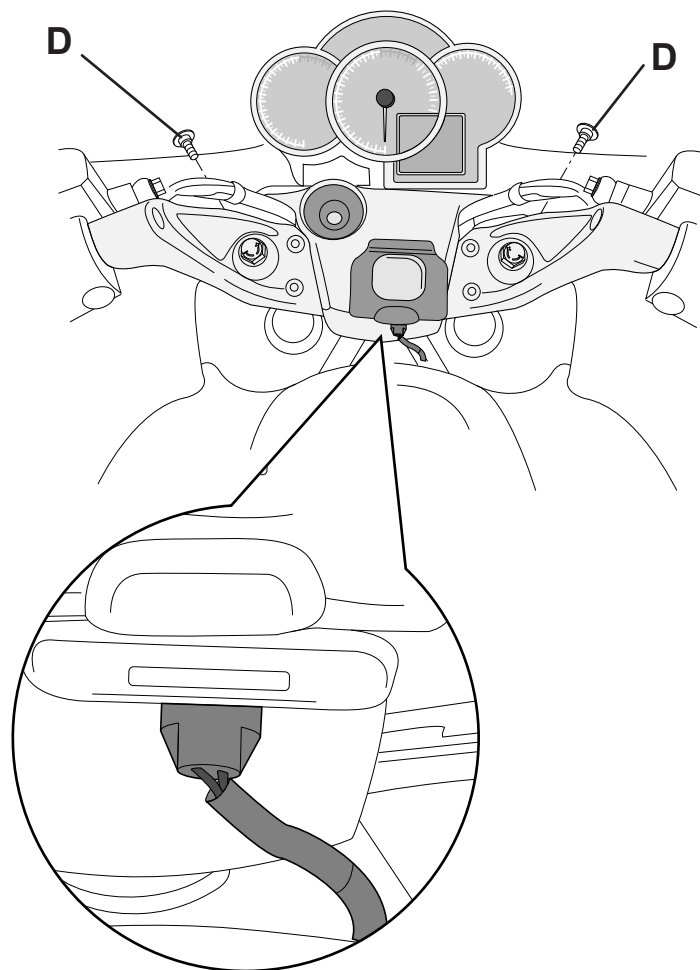

**GB** Refit steering plate cover using original screws **D**.  
**Screws bolt torque D: 2.9 ftlb (4 Nm)**

**I** Rimontare la copertura della piastra di sterzo riutilizzando le viti originali **D**.  
**Coppia di serraggio viti D: 4 Nm (0,4 kgm)**

**F** Remonter la couverture de la plaque de direction avec les vis d'origine **D**.  
**Couple de serrage des vis D: 4 Nm (0,4 kgm)**

**D** Die Abdeckung der Lenkstangenplatte durch den erneuten Einsatz der Originalschrauben anbringen **D**.  
**Anzugsmoment Schrauben D: 4 Nm (0,4 kgm)**

**E** Volver a montar la cubierta de la placa del manillar reutilizando los tornillos originales **D**.  
**Par de torsión tornillos D: 4 Nm (0,4 kgm)**

**GR** Επανασυναρμολογήστε το κάλυμμα της πλάκας τιμονιού χρησιμοποιώντας τις αρχικές βίδες **D**.  
**Ζεύγος σύσφιξης βιδών D: 4 Nm (0,4 kgm)**

**GB** Connect the proper cable to the navigator hold.

**I** Collegare il cavo precedentemente individuato al supporto navigatore.

**F** Brancher le câble précédemment déplacé au support navigateur.

**D** Das zuvor ermittelte Kabel an den Navigatorhalter anschließen.

**E** Conectar el cable previamente identificado al soporte del navegador.

**GR** Συνδέστε το καλώδιο που προηγουμένως βρήκατε στο υποστήριγμα του πλοηγού.

