



CENTRO
RICAMBI
S.R.L.

CIRCOLARE TECNICA

MOTO GUZZI

APRILE 1989
DATA

SERIE V850 - V1000

142/G.
N° PROGR.

1/2

DISPOSITIVO TENDICATENA AUTOMATICO

E' previsto in produzione il montaggio di un nuovo dispositivo tendicatena di distribuzione automatico. Il suddetto particolare ha il seguente codice di ordinazione:

COD. 30 05 78 10

Il nuovo particolare è intercambiabile con il precedente - cod. 13 05 82 00 e lo sostituisce a tutti gli effetti.

In produzione dai seguenti numeri di motore:

CALIFORNIA III: VT 032698

1000 GT : VT 024724

LE MANS 1000 : VV 016418

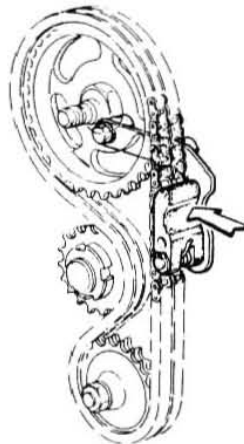

AUTOMATIC TIMING CHAINSTRETCHER

It is foreseen in production the assembling of a new automatic timing chainstretcher device. The above mentioned item has the following code number:

Dispositivo tendicatena
Chainstretcher device

The new item can perfectly replace the previous one - code nr. 13 05 82 00.

Put in production from the following engine numbers:

CALIFORNIA III: VT 032698

1000 GT : VT 024724

LE MANS 1000 : VV 016418

DISCO FRIZIONE/CORPO INTERNO FRIZIONE

Per tutti i modelli delle serie in oggetto è previsto il montaggio di un nuovo corpo interno frizione e relativi dischi frizione. La modifica è stata introdotta a partire dai seguenti numeri di motore:

CALIFORNIA III: VT 032542

1000 GT : VT 24596

LE MANS 1000 : VV 016375

CLUTCH PLATE/INNER CLUTCH BODY

For all the above mentioned models it is foreseen the assembling of a new inner clutch body and its relative clutch plates. The modification has been put in production starting from the following engine numbers:



CENTRO
RICAMBI
S.R.L.

CIRCOLARE TECNICA



APRILE 1989
DATA

SERIE V850 - V1000

142 /G.
N° PROGR.

2/2

I suddetti nuovi particolari hanno i seguenti codici di ordinazione:

| <u>CODICE/CODE</u> | <u>Q.TA'/Q.TY</u> | <u>DENOMINAZIONE/DESCRIPTION</u> |
|--------------------|-------------------|---|
| 30 08 44 10 | 2 | Disco frizione Clutch plate |
| 30 08 18 10 | 1 | Corpo interno frizione Inner clutch body |

I nuovi particolari non sono singolarmente intercambiabili con i precedenti sono riconoscibili per il diverso profilo dei denti di accoppiamento.

Above mentioned items have the following code numbers:

The premodification items are not singularly interchangeable with the new ones, and they are recognizable by the different contour of the coupling teeth.

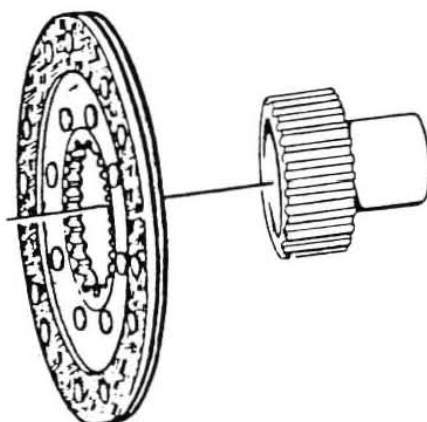

I nuovi attrezzi specifici, previsti per lo smontaggio dei suddetti particolari, hanno i seguenti codici di ordinazione:

| <u>CODICE/CODE</u> | <u>DENOMINAZIONE/DESCRIPTION</u> |
|--------------------|--|
| 30 91 28 10 | Attrezzo bloccaggio corpo interno frizione Inner clutch body tool |
| 30 90 65 10 | Attrezzo centraggio dischi frizione Clutch plates tool |

The new special tools for disassembly the above mentioned parts have the following code numbers:

**SERVIZIO ASSISTENZA CLIENTI
IL RESPONSABILE**

(Giuseppe Neri),