



CENTRO
RICAMBI
S.R.L.

CIRCOLARE TECNICA



MARZO 1991
DATA

SERIE V850 - 1000

188 /G.
N° PROGR.

1/1

POMPA OLIO MAGGIORATA

Sui motori della serie in oggetto é stato introdotto in produzione il montaggio di una pompa olio maggiorata che garantisce una migliore lubrificazione del motore.

I nuovi particolari, che sono intercambiabili con i premodificati solo se accoppiati, sono entrati in produzione a partire dai seguenti numeri di motore:

850T5 POLIZIA/CARABINIERI ENTI PUBBLICI	VR 16996
LE MANS 1000 C.I.	VV 17817
CALIFORNIA III	VT 34474
CALIFORNIA I.A.W.	VY 11307
1000 GT	VT 25277
1000 S	VV 50625

OVERSIZED OIL PUMP

On the engines of the above mentioned series it is now assembled an oversized pump which assures a better lubrication of the engine.

The new parts, which are interchangeable with the previous ones only if coupled, have been put in production as from following engine numbers:

I codici di ordinazione dei nuovi particolari sono i seguenti:

The codenumber of the new parts are:

<u>CODICE/CODE</u>	<u>Q.TA'/Q.TY</u>	<u>DENOMINAZIONE/DESCRIPTION</u>
30 14 64 00	1	Pompa olio completa/Complete oil pump
30 14 77 00	1	Ingranaggio comando pompa/Pump control gear

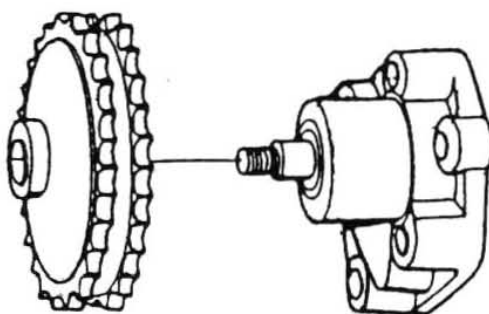

SERVIZIO ASSISTENZA CLIENTI
IL RESPONSABILE
(Giuseppe Neri)

G. Neri