



part# 32.90.00.11

**STZ**  
**V750 IE**



**USE+MAINTENANCE BOOK**

Primera edición: Febrero 2003

Nueva edición: Mayo 2003

Redactado e impreso por:

**DECA S.r.l.**

Via Risorgimento, 23/1 - Lugo (RA) - Italia

Tel. +39 - 0545 35235

Fax +39 - 0545 32844

E-mail: [deca@decaweb.it](mailto:deca@decaweb.it)

[www.decaweb.it](http://www.decaweb.it)

por cuenta de:

**Moto Guzzi S.p.A.**

via E. V. Parodi, 57

23826 Mandello del Lario (LECCO) - Italia

Tel. +39 - 0341 70 91 11

Fax +39 - 0341 70 92 20

[www.motoguzzi.it](http://www.motoguzzi.it)

## MENSAJES DE SEGURIDAD

Los mensajes de aviso descritos a continuación se utilizan en todo el manual para indicar lo siguiente:

 **Símbolo de aviso relativo a la seguridad. Cuando este símbolo se encuentra presente en el vehículo o en el manual, prestar atención a los potenciales riesgos de lesiones. La inobservancia a lo indicado en los avisos precedidos por este símbolo puede comprometer la seguridad: ¡de Usted, de los demás y del vehículo!**

### PELIGRO

Indica un riesgo potencial de lesiones graves o muerte.

### ATENCIÓN

Indica un riesgo potencial de lesiones ligeras o daños al vehículo.

**IMPORTANTE** El término "IMPORTANTE" en el presente manual precede importantes instrucciones o informaciones.

## INFORMACIONES TÉCNICAS

★ Las operaciones precedidas por este símbolo deben repetirse también en el otro lado del vehículo.

De no resultar expresamente descrito, los grupos deben instalarse cumpliendo en orden inverso las operaciones realizadas para el desmontaje.

Los términos "derecha" e "izquierda" se refieren al piloto sentado sobre el vehículo en la posición normal de conducción.

## ADVERTENCIAS - PRECAUCIONES - AVISOS GENERALES

Antes de activar el motor, leer atentamente este manual y en especial el capítulo "CONDUCCIÓN SEGURA".

Su seguridad y la de los demás no dependen sólo de su prontitud de reflejos y agilidad, sino también del conocimiento del vehículo, de sus condiciones de buen funcionamiento y del conocimiento de las reglas fundamentales para una CONDUCCIÓN SEGURA.

Por lo tanto, aconsejamos familiarizarse con el vehículo para moverse con habilidad y seguridad en el tráfico de la carretera.

**IMPORTANTE** Este manual debe considerarse parte integrante del vehículo y debe acompañarlo siempre, incluso en caso de reventa.

**Moto Guzzi** ha realizado este manual con la máxima atención, exactitud y actualización de la información facilitada.

Sin embargo, considerando que los productos **Moto Guzzi** se someten a continuas mejoras, puede producirse una ligera discrepancia entre las características del vehículo que Ud. posee y las que se describen en el presente manual.

Para cualquier aclaración sobre la información contenida en el manual, consultar el Concesionario Oficial **Moto Guzzi**.

Para las operaciones de control y las reparaciones que no se describen explícitamente en esta publicación, la compra de recambios originales **Moto Guzzi**, accesorios y otros productos, así como para el asesoramiento específico, consultar exclusivamente los Concesionarios Oficiales y Centros de Asistencia **Moto Guzzi**, que garantizan un servicio esmerado y rápido.

Agradecemos por haber escogido **Moto Guzzi** y le deseamos una conducción agradable.

A todos los países se reservan los derechos de memorización electrónica, de reproducción y de adaptación total y parcial, con cualquier vehículo.

**IMPORTANTE** En algunos países las leyes vigentes requieren el respeto de normas anticontaminación y antirumor y la ejecución de controles periódicos.

El usuario que utiliza el vehículo en estos países debe:

- Dirigirse a un Concesionario Oficial **Moto Guzzi** para la sustitución de los componentes en cuestión con otros homologados para el país correspondiente.
- Realizar las comprobaciones periódicas necesarias.

En el presente manual las variantes están indicadas por los siguientes símbolos:

VERSIÓN:

<b>I</b>	Italia	<b>SGP</b>	Singapur
<b>UK</b>	Reino Unido	<b>SLO</b>	Eslovenia
<b>A</b>	Austria	<b>IL</b>	Israel
<b>P</b>	Portugal	<b>ROK</b>	Corea del Sur
<b>SF</b>	Finlandia	<b>MAL</b>	Malasia
<b>B</b>	Bélgica	<b>RCH</b>	Chile
<b>D</b>	Alemania	<b>HR</b>	Croacia
<b>F</b>	Francia	<b>AUS</b>	Australia
<b>E</b>	España	<b>USA</b>	Estados Unidos de América
<b>GR</b>	Grecia	<b>BR</b>	Brasil
<b>NL</b>	Holanda	<b>RSA</b>	República del Sudáfrica
<b>CH</b>	Suiza	<b>NZ</b>	Nueva Zelanda
<b>DK</b>	Dinamarca	<b>CDN</b>	Canadá
<b>J</b>	Japón		

<b>INDICE GENERAL</b>	
<b>MENSAJES DE SEGURIDAD</b> .....	<b>2</b>
<b>INFORMACIONES TÉCNICAS</b> .....	<b>2</b>
<b>ADVERTENCIAS - PRECAUCIONES - AVISOS GENERALES</b> .....	<b>2</b>
INDICE GENERAL .....	4
REGLAS FUNDAMENTALES DE SEGURIDAD .....	6
INDUMENTARIA .....	9
ACCESORIOS .....	10
CARGA .....	10
<b>UBICACIÓN ELEMENTOS PRINCIPALES</b>	
<b>LEYENDA</b> .....	<b>12</b>
<b>UBICACIÓN MANDOS / INSTRUMENTOS</b> ..	<b>14</b>
<b>INSTRUMENTOS E INDICADORES</b> .....	<b>14</b>
TABLA INSTRUMENTOS E INDICADORES .....	15
DISPLAY DIGITAL MULTIFUNCIÓN .....	16
<b>MANDOS PRINCIPALES</b> .....	<b>18</b>
MANDOS EN EL LADO IZQUIERDO DEL MANILLAR .....	18
MANDOS EN EL LADO DERECHO DEL MANILLAR .....	19
INTERRUPTOR DE ENCENDIDO .....	20
SEGURO DE DIRECCIÓN .....	20
<b>DOTACIONES AUXILIARES</b> .....	<b>21</b>
DESBLOQUEO/BLOQUEO ASIENTO .....	21
ALQJAMIENTOS PORTADOCUMENTOS/KIT HERRAMIENTAS .....	21
ENGANCHE PARA FIJACIÓN EQUIPAJE .....	22
ACCESORIOS .....	23
<b>COMPONENTES PRINCIPALES</b> .....	<b>24</b>
COMBUSTIBLE .....	24
LÍQUIDO FRENO - RECOMENDACIONES .....	25
FRENO DE DISCO .....	26
FRENO DELANTERO .....	27
FRENO TRASERO .....	28
RELLENO .....	28
NEUMÁTICOS .....	29
ACEITE MOTOR .....	30
AJUSTE JUEGO PALANCA MANDO FRENO TRASERO .....	31
SILENCIADOR DEL ESCAPE/TUBO DE ESCAPE .....	31
<b>NORMAS PARA EL USO</b> .....	<b>32</b>
SUBIDA Y BAJADA DEL VEHICULO .....	32
CONTROLES PRELIMINARES .....	34
TABLA CONTROLES PRELIMINARES .....	35
ARRANQUE .....	36
ARRANQUE Y CONDUCCIÓN .....	38
RODAJE .....	41
PARADA .....	42
APARCAMIENTO .....	42
COLOCACIÓN DEL VEHICULO SOBRE EL CABALLETE .....	43
<b>MANTENIMIENTO</b> .....	<b>44</b>
SUGERENCIAS CONTRA LOS ROBOS .....	44
FICHA DE MANTENIMIENTO PERIÓDICO .....	45
DATOS DE IDENTIFICACIÓN .....	48
EMPALMES CON ABRAZADERAS DE TORNILLO PARA EL AJUSTE DE LOS TUBOS .....	48
COMPROBACIÓN NIVEL ACEITE MOTOR Y LLENADO .....	49
SUSTITUCIÓN ACEITE MOTOR Y FILTRO ACEITE MOTOR .....	50
SUSTITUCIÓN FILTRO ACEITE MOTOR .....	50
RUEDA DELANTERA .....	51
RUEDA TRASERA .....	51
PINZA FRENO DELANTERO .....	52
CONTROL NIVEL ACEITE TRANSMISIÓN CARDÁNICA .....	53
DESMONTAJE PANELES LATERALES .....	53
DESMONTAJE RETROVISORES .....	54
DESMONTAJE CÚPULA .....	54
INSPECCIÓN SUSPENSIÓN DELANTERA Y TRASERA .....	55
SUSPENSIÓN DELANTERA .....	55
SUSPENSIÓN TRASERA .....	55
COMPROBACIÓN DESGASTE PASTILLAS .....	56
AJUSTE MANDO ACELERADOR .....	57
BUJÍAS .....	58
CONTROL CABALLETE LATERAL .....	60
BATERÍA .....	61
PROLONGADA INACTIVIDAD DE LA BATERIA. CONTROL Y LIMPIEZA TERMINALES Y BORNES .....	62
DESMONTAJE BATERÍA .....	63
CONTROL NIVEL ELECTROLITO BATERÍA .....	64
RECARGA BATERÍA .....	64
INSTALACIÓN BATERÍA .....	65
CONTROL INTERRUPTORES .....	66
SUSTITUCIÓN FUSIBLES .....	66
REGULACIÓN HAZ LUMINOSO .....	68
BOMBILLAS .....	69
SUSTITUCIÓN BOMBILLAS FARO DELANTERO .....	70
SUSTITUCIÓN BOMBILLAS INDICADORES DE DIRECCIÓN DELANTEROS Y TRASEROS .....	71
SUSTITUCIÓN BOMBILLA FARO TRASERO .....	72
SUSTITUCIÓN LÁMPARA LUZ MATRÍCULA .....	73
<b>TRANSPORTE</b> .....	<b>74</b>
VACIADO DEL COMBUSTIBLE DEL DEPÓSITO .....	74
<b>LIMPIEZA</b> .....	<b>75</b>
PERÍODOS DE PROLONGADA INACTIVIDAD .....	77
<b>DATOS TÉCNICOS</b> .....	<b>78</b>
TABLA LUBRICANTES .....	81
CONCESIONARIOS OFICIALES Y CENTROS DE ASISTENCIA .....	82
IMPORTADORES .....	83
IMPORTADORES .....	84
IMPORTADORES .....	85
ESQUEMA ELÉCTRICO - STR .....	86
LEYENDA ESQUEMA ELÉCTRICO - STR .....	87
COLORES DE LOS CABLES: .....	87



**CONDUCCIÓN SEGURA**



## REGLAS FUNDAMENTALES DE SEGURIDAD

Para conducir el vehículo es necesario poseer todos los requisitos previstos por la ley (carnet de conducir, edad mínima, idoneidad psico-física, seguro, impuestos gubernativos, matrícula etc.).

Se aconseja familiarizarse y tomar confianza gradualmente con el vehículo, en zonas de baja densidad de circulación y/o en propiedades particulares.



La ingestión de algunos medicamentos, alcohol y sustancias estupefacientes o psicofármacos aumenta notablemente el riesgo de accidentes.

Asegurarse que sus condiciones psico-físicas sean idóneas para conducir, y sobre todo prestar mucha atención al cansancio físico y la somnolencia.

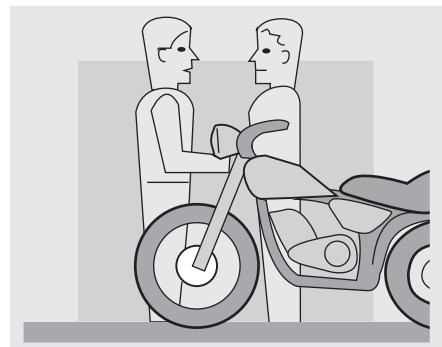

La mayoría de los accidentes se deben a la inexperiencia del piloto.

**JAMÁS** prestar el vehículo a principiantes, y de todas formas, asegurarse que el piloto reúna todos los requisitos necesarios para conducir.

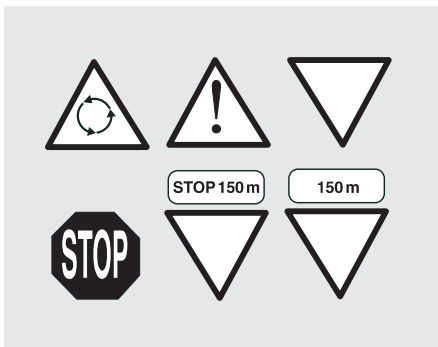

Respetar rigurosamente las señales y las normas del tráfico rodado nacional y local. Evitar maniobras repentinas y peligrosas para los demás y para sí mismo (por ejemplo: empujadas, inobservancia de los límites de velocidad, etc.), además, juzgar y considerar las condiciones del firme de la carretera, de la visibilidad, etc.

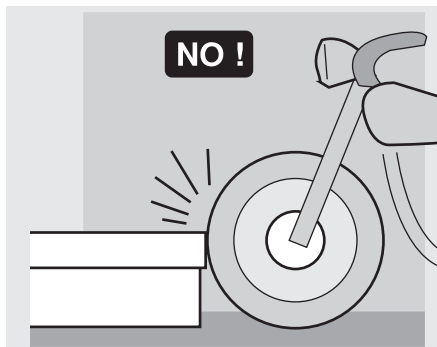

No chocar contra obstáculos que puedan dañar el vehículo o causar el descontrol del mismo.

No permanecer en la zaga del vehículo que precede para aumentar la velocidad.

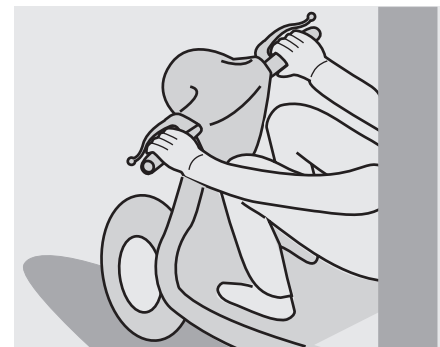

### **⚠ PELIGRO**

**Conducir siempre con ambas manos sobre el manillar y los pies sobre el estribo (o sobre los estribos del piloto), según la posición correcta de manejo.**

Evitar en absoluto levantarse de pie durante la conducción o estirarse.

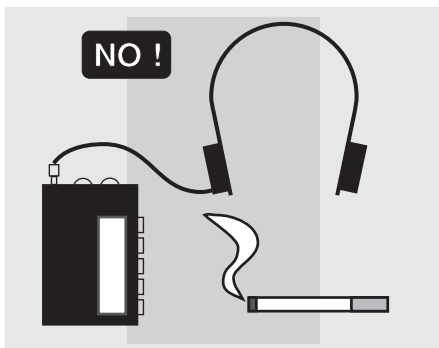

El piloto nunca debe distraerse, dejarse distraer o afectar por personas, objetos, acciones (no debe fumar, comer, beber, leer, etc.) durante la conducción del vehículo.



Utilizar combustible y lubricantes específicos para el vehículo, del tipo indicado en la "TABLA LUBRICANTES"; controlar a menudo que el vehículo disponga de los niveles recomendados de combustible y de aceite.

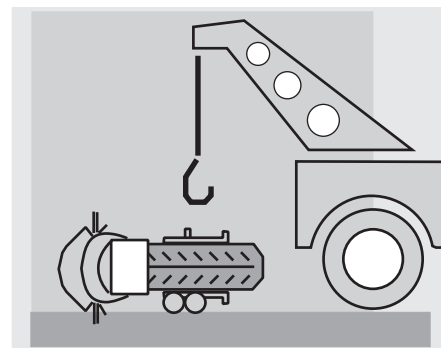

Si el vehículo ha sufrido un accidente, golpes o caídas, controlar que no hayan sido dañadas las palancas de mando, los tubos, los cables, el sistema de frenado y las partes fundamentales.

Eventualmente, entregar el vehículo a un Concesionario Oficial **Moto Guzzi** para el control, sobre todo, del bastidor, del manillar, de las suspensiones, de los órganos de seguridad y de los dispositivos de los que el usuario no consigue valorar su integridad.

Señalar todo mal funcionamiento para facilitar las operaciones de los técnicos y/o mecánicos.

Jamás conducir el vehículo si el daño sufrido puede comprometer su seguridad.



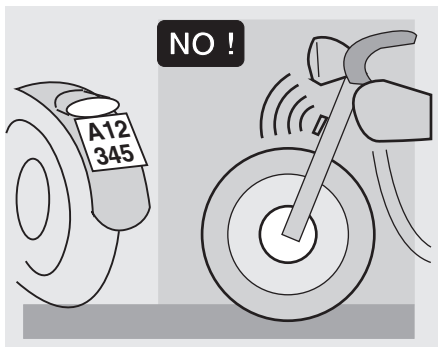

Jamás modificar la posición, la inclinación o el color de: matrícula, indicadores de dirección, dispositivos de alumbrado y la bocina.

Modificaciones al vehículo comportan el vencimiento de la garantía.

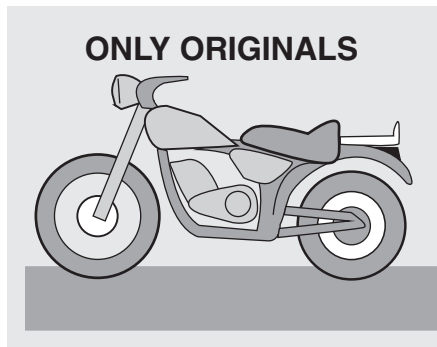

Cualquier modificación que se aporte al vehículo y el cambio de piezas originales, puede comprometer las prestaciones del mismo y disminuir consiguientemente el nivel de seguridad o, incluso resultar ilegal. Se aconseja respetar todas las disposiciones legales y las normas nacionales y locales en materia de equipamiento del vehículo.

En especial evitar las modificaciones técnicas destinadas al aumento de las prestaciones o a la alteración de las características originales del vehículo.

Evitar en absoluto las competiciones con otros vehículos.

Evitar la conducción fuera de la carretera.

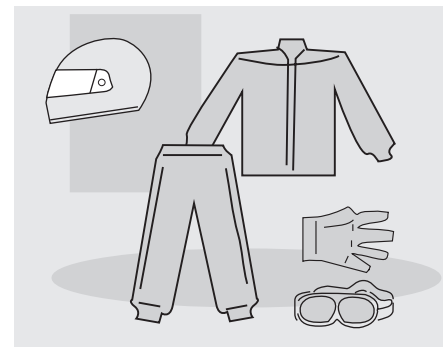

## INDUMENTARIA

Antes de la salida, colocarse y abrocharse siempre y correctamente el casco. Asegurarse que esté homologado, íntegro, de medida correcta y que la visera esté limpia.

Colocarse prendas protectoras, especialmente de colores claros y/o reflectantes. De tal manera resulta visible a los demás conductores, reduciendo notablemente el riesgo de accidentes y además estará más protegido en caso de caída.

Las prendas deben ser bien ajustadas y cerradas en las extremidades; los cordones, los cinturones y las corbatas no deben colgar; evitar que éstos u otros objetos interfieran durante la conducción, enredándose en partes en movimiento o en otros órganos de manejo.

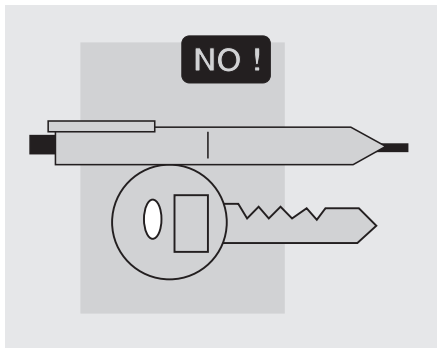

No conservar en el bolsillo objetos que puedan resultar peligrosos en caso de caída, por ejemplo: objetos con punta como llaves, bolígrafos, recipientes de cristal, etc. (las mismas precauciones se recomiendan también al eventual pasajero).

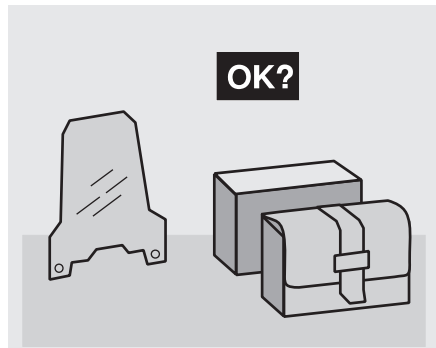

### ACCESORIOS

El usuario es directamente responsable de la elección, de la instalación y del uso de los accesorios.

Al instalar el accesorio recomendamos que éste no cubra los dispositivos de señalización acústica y visual o que comprometa su funcionamiento, que no limite la carrera de las suspensiones y el ángulo de viraje, que no obstaculice la activación de los mandos y que no reduzca la altura del suelo y el ángulo de inclinación en curva.

Evitar el uso de accesorios que puedan obstaculizar el acceso a los mandos, en cuanto pueden prolongar los tiempos de reacción en caso de emergencia.

Los carenados y los parabrisas de grandes dimensiones, instalados en el vehículo, causan fuerzas aerodinámicas que pueden comprometer la estabilidad del vehículo durante la marcha, en especial a elevada velocidad.

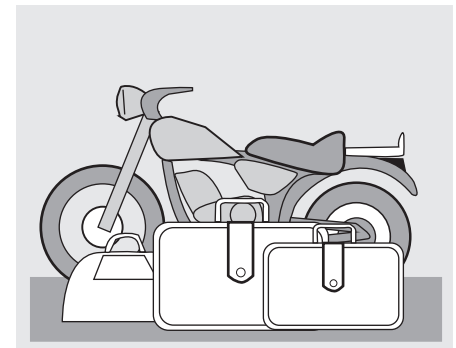

Comprobar que el accesorio esté sujetado de manera firme al vehículo y que no resulte peligroso durante la conducción.

No añadir ni modificar los dispositivos eléctricos, no deben superar la capacidad de carga del vehículo, esta situación puede causar la parada repentina del mismo y una falta peligrosa de corriente necesaria para el funcionamiento de los dispositivos de señalización acústica y visual.

**Moto Guzzi** aconseja el uso de accesorios originales (**Moto Guzzi** genuine accessories).

### CARGA

Recomendamos prudencia y moderación al cargar el equipaje. Es necesario colocar el equipaje lo más cerca posible del baricentro del vehículo y distribuir con uniformidad la carga en ambos lados para reducir al mínimo cada tipo de desajuste. Comprobar además, que la carga esté fijada firmemente al vehículo, sobre todo en caso de largos recorridos.

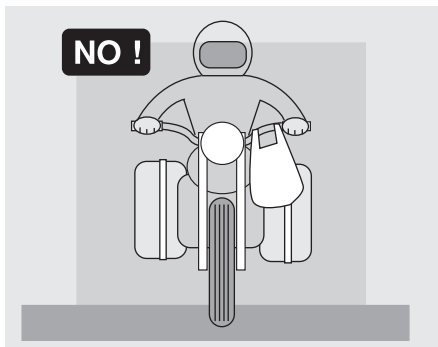

Jamás sujetar objetos voluminosos, pesados y/o peligrosos en el manillar, en los guardabarros, y en las horquillas: esto causaría una respuesta más lenta del vehículo en las curvas y comprometería, inevitablemente, la maleabilidad del mismo.

No colocar a los lados del vehículo un equipaje demasiado voluminoso ya que podría chocar contra personas u obstáculos, causando el descontrol del vehículo.

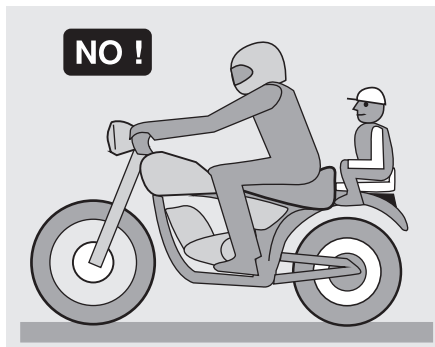

No transportar ningún tipo de equipaje que no esté sujetado firmemente al vehículo.

No transportar equipaje que sobresalga excesivamente del maletero o que cubra los dispositivos de iluminación y de señalización acústica y visual.

No transportar animales o niños sobre el portadocumentos o sobre el maletero.

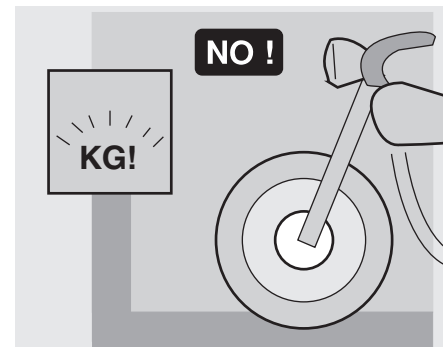

No superar el límite máximo de peso transportable por cada maletero.

La sobrecarga del vehículo compromete la estabilidad y la manejabilidad del mismo.

## UBICACIÓN ELEMENTOS PRINCIPALES LEYENDA

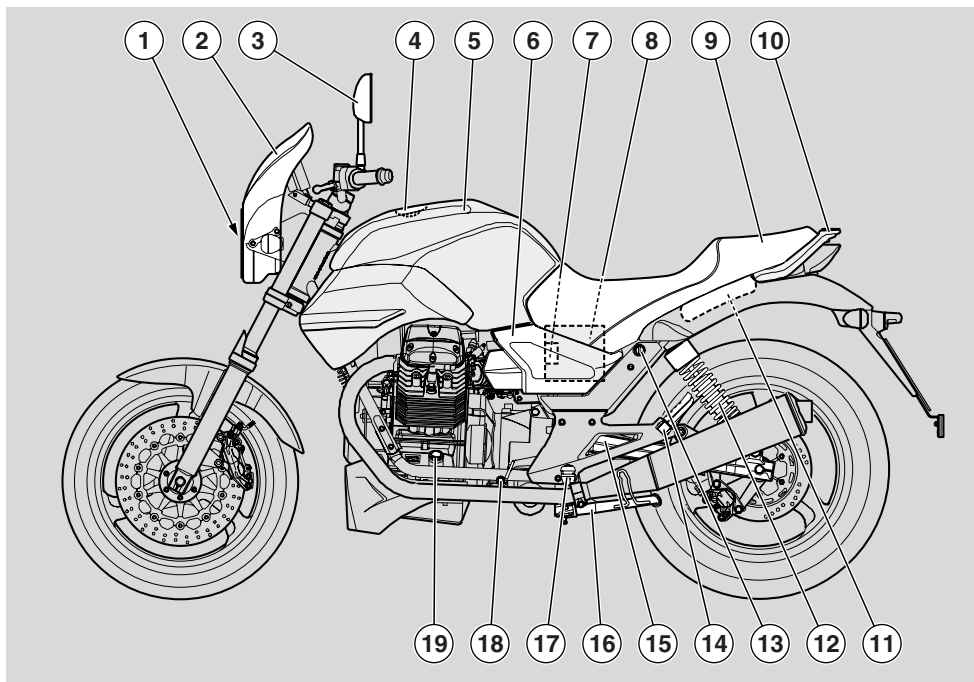

### LEYENDA

- |                                     |                                       |                                |
|-------------------------------------|---------------------------------------|--------------------------------|
| 1) Faro delantero                   | 8) Batería                            | 15) Basculante                 |
| 2) Cúpula delantera                 | 9) Asiento piloto/pasajero            | 16) Caballete lateral          |
| 3) Espejo retrovisor izquierdo      | 10) Manija pasajero                   | 17) Estribo izquierdo piloto   |
| 4) Tapón depósito combustible       | 11) Compartimiento porta herramientas | 18) Leva mando cambio          |
| 5) Depósito combustible             | 12) Amortiguador trasero izquierdo    | 19) Varilla nivel aceite motor |
| 6) Carenado lateral izquierdo       | 13) Cerradura asiento                 |                                |
| 7) Porta fusibles principales (30A) | 14) Estribo izquierdo pasajero        |                                |

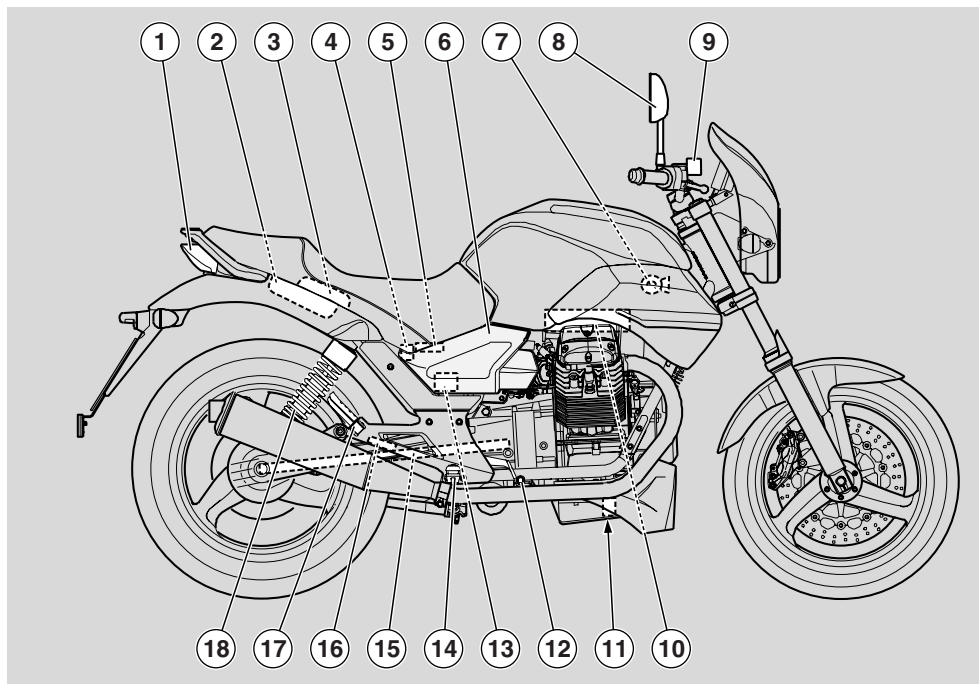

## LEYENDA

- |   |                                     |                                  |
|---|-------------------------------------|----------------------------------|
| 1) Faro trasero   | 8) Espejo retrovisor derecho        | 16) Bomba freno trasero          |
| 2) Compartimiento portadocumentos                                 | 9) Depósito líquido freno delantero | 17) Estribo derecho pasajero     |
| 3) Compartimiento para bloqueadisco<br>(bloqueadisco <b>OPT</b> ) | 10) Filtro aire                     | 18) Amortiguador trasero derecho |
| 4) Depósito líquido freno trasero                                 | 11) Filtro aceite motor             |                                  |
| 5) Portafusibles secundarios                                      | 12) Leva mando freno trasero        |                                  |
| 6) Carenado lateral derecho                                       | 13) Central electrónica             |                                  |
| 7) Claxon   | 14) Estribo derecho piloto          |                                  |
|   | 15) Transmisión cardánica           |                                  |

## UBICACIÓN MANDOS / INSTRUMENTOS

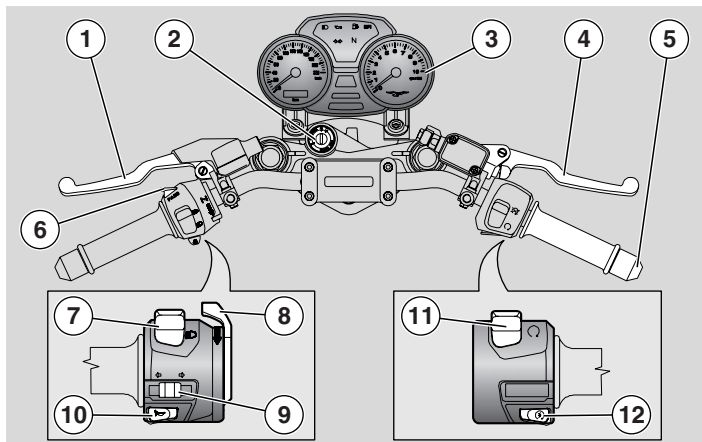

### LEYENDA UBICACIÓN MANDOS / INSTRUMENTOS

- 1) Leva mando embrague
- 2) Interruptor encendido / bloquea dirección ( - )
- 3) Instrumentos e indicadores
- 4) Leva freno delantero
- 5) Puño acelerador
- 6) Pulsador destello luz de carretera ( )
- 7) Conmutador luces ( - )
- 8) Leva para el encendido en frío ( )
- 9) Interruptor indicadores de dirección ( - )
- 10) Pulsador claxon ( )
- 11) Interruptor de parada motor ( - )
- 12) Pulsador de encendido ( )

## INSTRUMENTOS E INDICADORES

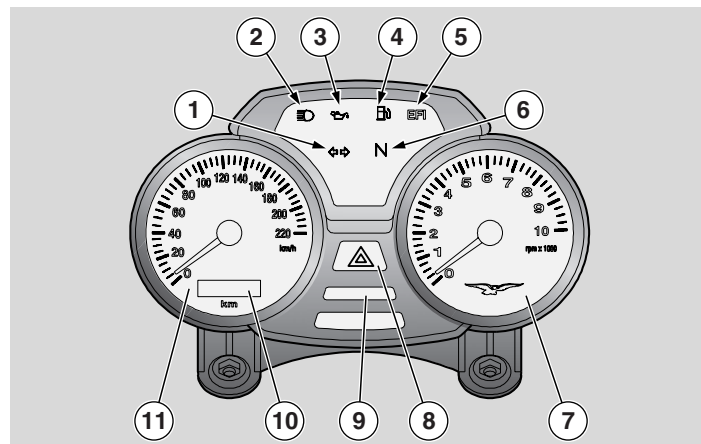

### LEYENDA UBICACIÓN MANDOS / INSTRUMENTOS

- 1) Testigo indicadores de dirección ( ) color verde
- 2) Testigo luz de carretera ( ) color azul
- 3) Testigo presión aceite motor ( ) color rojo
- 4) Testigo reserva combustible ( ) color amarillo ámbar
- 5) Testigo " EFI " color rojo
- 6) Testigo cambio en desembrague ( ) color verde
- 7) Cuentarrevoluciones
- 8) Pulsador indicadores emergencia ( ) color rojo
- 9) Pulsador TRIP (display multifunción)
- 10) Display digital multifunción
- 11) Tacómetro

## TABLA INSTRUMENTOS E INDICADORES

Descripción		Función	
Testigo indicador de dirección (↔)		Destella cuando está activada la señal de virada.	
Testigo luz de carretera (≡D)		Se ilumina cuando la bombilla luz de carretera del faro delantero está encendida o cuando se acciona el pulsador ráfagas.	
Testigo presión aceite motor (↻)		Se enciende cada vez que se posiciona el interruptor de encendido en "○" y el motor no está en marcha, controlando, de tal forma, el funcionamiento del testigo. Si la luz indicadora durante esta fase no se enciende, consultar un Concesionario Oficial <b>Moto Guzzi</b> . <b>⚠ ATENCIÓN</b> Si la luz testigo presión aceite motor "↻" queda encendida luego del arranque o se enciende durante el funcionamiento normal del motor, significa que la presión del aceite motor en el circuito es insuficiente. <b>En este caso detener inmediatamente el motor y dirigirse a un Concesionario Oficial Moto Guzzi.</b>	
Testigo reserva combustible (⛛)		Se ilumina cuando en el depósito quedan unos 5 litros de combustible. <b>En este caso llenar el depósito lo antes posible, ver pág. 24 (COMBUSTIBLE).</b>	
Testigo control inyección electrónica combustible (EFI)		Se enciende, durante unos tres segundos, cada vez que se coloca el interruptor de encendido en "○" y el motor no está en marcha, de esta manera cumple el test de funcionamiento del sistema de inyección. El testigo se debe apagar luego de tres segundos de arranque del motor. <b>⚠ ATENCIÓN</b> Si el testigo se enciende durante el normal funcionamiento del motor, significa que se detectó un problema en el sistema electrónico de inyección del combustible. En este caso detener inmediatamente el motor y dirigirse a un Concesionario Oficial <b>Moto Guzzi</b> .	
Luz testigo indicador cambio en desembrague (N)		Se enciende cuando el cambio está en posición de desembrague.	
Cuentarrevoluciones (vueltas/min - rpm)		Indica el número de vueltas del motor. <b>⚠ ATENCIÓN</b> No superar el régimen de potencia máxima del motor, ver pág. 41 (RODAJE).	
Pulsador indicadores de emergencia (△)		Destella cuando el pulsador de emergencia está presionado. Señala la activación contemporánea de todos los indicadores de dirección.	
Display digital multifunción	Cuentakilómetros / cuentamillas (km-mi) total /parcial	Visualiza el número parcial o total de kilómetros o millas recorridos	Para alternar las visualizaciones ver pág. 16 (DISPLAY DIGITAL MULTIFUNCIÓN)
	Reloj	Visualiza la hora y los minutos según lo seleccionado.	
	Temperatura exterior	Visualiza la temperatura exterior.	
Tacómetro		Indica la velocidad de conducción	



### DISPLAY DIGITAL MULTIFUNCIÓN

Girando la llave de encendido a la posición "○", en el salpicadero se encienden:

- El testigo (rojo) de presión aceite motor (🛢️) que permanecerá encendido hasta la puesta en marcha del motor.
- Todos los segmentos del display digital multifunción por aprox. dos segundos para efectuar un check de los mismos. Luego el display indicará los km totales (ODO).
- La iluminación de los dos instrumentos del display multifunción y la tecla hazard.
- El testigo EFI por aprox. tres segundos si el interruptor está colocado en "○".
- Los índices de los dos instrumentos alcanzan el fondo escala y luego se colocan en cero.

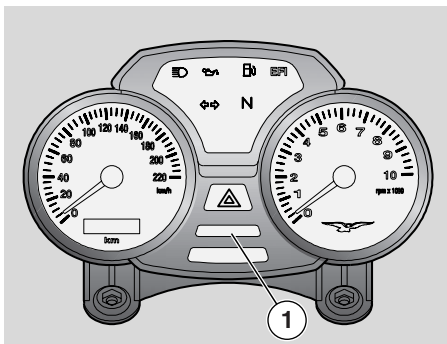

Presionando el pulsador TRIP (1), en secuencia, se visualizan las siguientes informaciones:

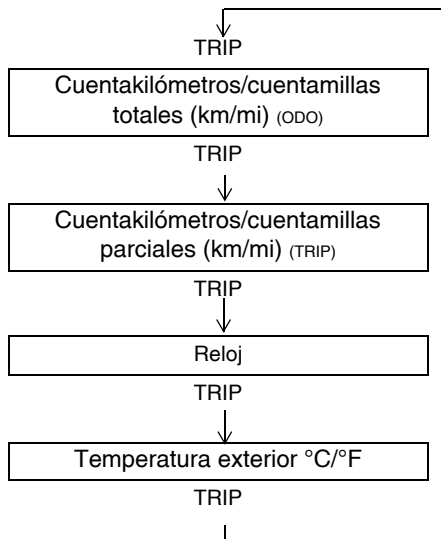

### Cuentakilómetros/cuentamillas totales (km/mi) (ODO)

Visualiza la distancia total recorrida por el vehículo.

El dato permanece memorizado también en caso de desconexión de la batería, por un tiempo mínimo garantizado de cinco años.

Cuando se enciende el cuadro, se visualiza el cuentakilómetros total (ODO) independientemente de la función seleccionada anteriormente.

### Cuentakilómetros/cuentamillas parciales (km/mi) (TRIP)

Visualiza la distancia parcial recorrida por el vehículo desde la última puesta en cero. Para poner en cero el cuentakilómetros/cuentamillas parciales proceder como se indica a continuación:

entrar en la modalidad "TRIP" presionando la tecla TRIP (1): se visualizarán los parámetros indicados en la tabla ilustrada al lado.

Presionar la tecla TRIP (1) durante más de 3 segundos.



## Reloj

Para regular el reloj, proceder como se indica a continuación:

Entrar en la modalidad “reloj” presionando la tecla TRIP (1): en secuencia se visualizarán los parámetros indicados en la tabla ilustrada al lado.

Presionar la tecla TRIP (1) durante más de tres segundos.

Para entrar en la función de regulación de las horas, las horas destellan. Manteniendo presionada la tecla “TRIP”, el valor incrementa una hora por segundo. Soltando la tecla “TRIP” durante más de tres segundos las horas dejan de destellar. Se confirma el dato establecido y se pasa automáticamente a la regulación de los minutos. Los minutos destellan. Manteniendo presionada la tecla “TRIP” el valor incrementa un minuto por segundo. Soltando el pulsador “TRIP” durante más de tres segundos, los minutos dejan de destellar y se confirma el dato establecido.

**IMPORTANTE** La regulación del reloj es posible sólo con la moto parada y el motor apagado.

## Temperatura exterior (°C / °F)

Indica la temperatura exterior detectada. Cuando la temperatura exterior es inferior a 3° C el display pasa a la modalidad ICE indicando así el peligro de hielo en la carretera.

En este estado de funcionamiento el display, independientemente de la función visualizada, muestra la temperatura del aire de manera destellante. La modalidad ICE permanece activa por 10 segundos, luego de los cuales el display retorna a la función anteriormente visualizada. Si la temperatura exterior permanece por debajo de los 3°C el procedimiento ICE se repite tres veces, cada 5 minutos.

En caso de anomalías del sensor temperatura aire (sensor dañado o desconectado) en el display aparecen dos líneas destellantes horizontales.

## Función de la tecla HAZARD

Presionando la tecla HAZARD se accionan contemporáneamente los cuatro indicadores de dirección, mientras la tecla destella. La función HAZARD permanece activa también con la llave extraída pero no puede ser desactivada. Para desactivar, colocar el interruptor de encendido a la posición “○” y presionar la tecla HAZARD.

## MANDOS PRINCIPALES

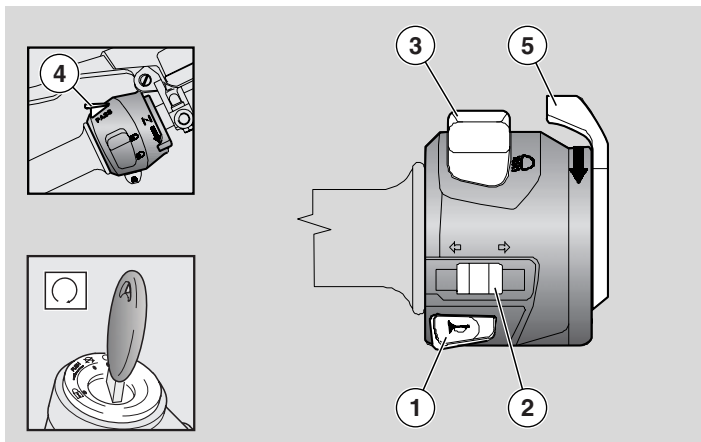

### MANDOS EN EL LADO IZQUIERDO DEL MANILLAR

**IMPORTANTE** Los componentes eléctricos funcionan sólo si el interruptor de encendido está en posición "O".

- 1) **PULSADOR BOCINA** (📢)  
Al apretarlo se acciona la bocina.
- 2) **INTERRUPTOR INDICADORES DE DIRECCION** (↔)  
Desplazar el interruptor hacia la izquierda, para señalar el giro a la izquierda; desplazar el interruptor hacia la derecha, para indicar el giro a la derecha. Apretar el centro del interruptor para desactivar el indicador de dirección.

**IMPORTANTE** Si el testigo de los indicadores de dirección destella velozmente, indica que una o ambas lámparas de los indicadores de dirección se quemaron. Para su sustitución, leer la pág. 71 (SUSTITUCIÓN BOMBILLAS INDICADORES DE DIRECCIÓN DELANTEROS Y TRASEROS).

- 3) **CONMUTADOR LUCES** (☞ - ☜)  
En posición "☞", se acciona la luz de carretera; en posición "☜", se acciona la luz de cruce.

- 4) **PULSADOR DESTELLO LUZ DE CARRETERA** (☞)  
Permite utilizar el destello de la luz de carretera en casos de peligro o emergencia.

**IMPORTANTE** Al soltar el pulsador se desactiva la ráfaga luz de carretera.

- 5) **PALANCA PARA EL ARRANQUE EN FRIO** (|↘|)  
Girando la palanca " |↘| " hacia abajo se activa el starter para el arranque en frío del motor.  
Para desactivar el starter colocar nuevamente la palanca " |↘| " en su posición inicial.

## MANDOS EN EL LADO DERECHO DEL MANILLAR

**IMPORTANTE** Los componentes eléctricos funcionan sólo si el interruptor de encendido está en posición "○".

### 6) INTERRUPTOR DE PARADA MOTOR (○ - ⊗)

#### ⚠ PELIGRO

No intervenir en el interruptor de parada motor "○ - ⊗" durante la marcha.

Desempeña la función de interruptor de seguridad o de emergencia. Con el interruptor presionado en posición "○" se puede arrancar el motor; al ponerlo en posición "⊗" el motor se detiene.

#### ⚠ ATENCIÓN

Con el motor apagado y con el interruptor de encendido en posición "○" la batería puede descargarse.

Con el vehículo parado, luego de haber apagado el motor, colocar el interruptor de encendido en posición "⊗".

### 7) PULSADOR DE ARRANQUE (ⓘ)

Presionando el pulsador "ⓘ" el motor de encendido activa el motor. Para el procedimiento de arranque, consultar pág. 36 (ARRANQUE).

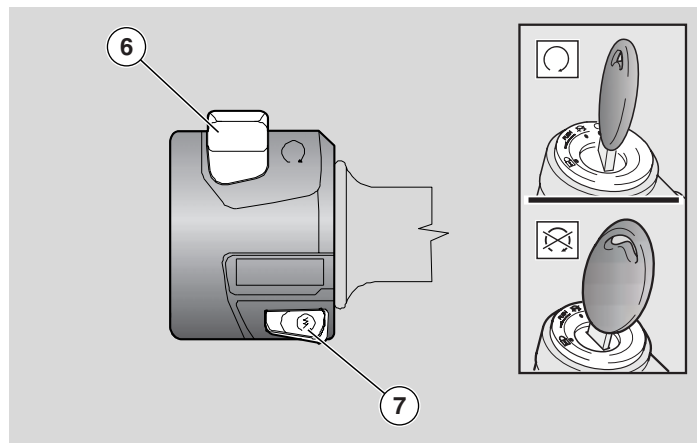

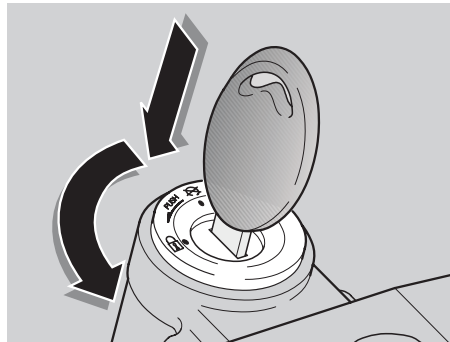
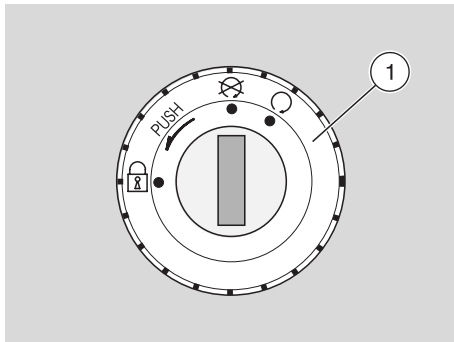

### INTERRUPTOR DE ENCENDIDO

El interruptor de encendido (1) se encuentra sobre la placa superior del tubo de la dirección.

**IMPORTANTE** La llave acciona el interruptor de encendido/seguro de dirección, la cerradura del tapón depósito combustible y la cerradura del asiento.

Junto con el vehículo se entregan dos llaves (una de reserva).

**IMPORTANTE** Conservar la llave de reserva en un sitio diferente del vehículo.



### SEGURO DE DIRECCIÓN

#### ⚠ PELIGRO

**Nunca girar la llave en posición "🔒" durante la marcha, porque se puede perder el control del vehículo.**

#### FUNCIONAMIENTO

- ◆ Para bloquear la dirección:
- ◆ Girar el manillar completamente hacia la izquierda.
- ◆ Girar la llave en posición "🔒".
- ◆ Presionar la llave y girarla en posición "🔑".
- ◆ Extraer la llave.

Posición	Función	Extracción llave
 Seguro de dirección	La dirección está bloqueada. No es posible arrancar ni encender las luces. Es posible quitar la llave.	Es posible quitar la llave
	No se puede arrancar ni accionar las luces.	Es posible quitar la llave.
	Se puede arrancar y accionar las luces	No es posible quitar la llave.

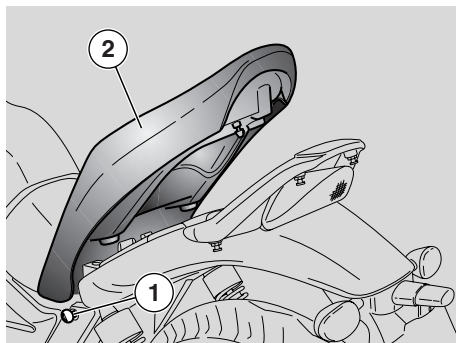

### DESBLOQUEO/BLOQUEO ASIENTO

- ◆ Colocar el vehículo sobre el caballete, consultar pág. 43 (COLOCACIÓN DEL VEHÍCULO SOBRE EL CABALLETE).
- ◆ Introducir la llave (1) en la cerradura asiento.
- ◆ Girar la llave (1) en sentido contrario a las agujas del reloj, levantar y extraer el asiento (2) por la parte trasera.

**IMPORTANTE** Antes de bajar y bloquear el asiento (2), controlar que la llave no haya quedado dentro de los alojamientos portadocumentos/kit herramientas.

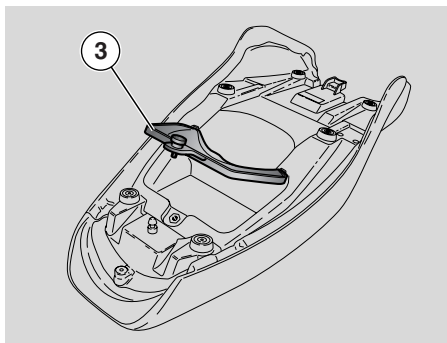

Para bloquear el asiento (2):

- ◆ Colocar la parte delantera del asiento en su alojamiento y bajar la parte trasera.
- ◆ Presionar en la parte trasera, hasta el enganche de la cerradura.

### ⚠ PELIGRO

**Antes de conducir, asegurarse que el asiento (2) esté bloqueado correctamente.**

En la parte inferior del asiento se encuentra un útil compartimiento para bloquear el disco (bloqueadisco **OPT**), para acceder al mismo es suficiente desenganchar y quitar el portillo (3).

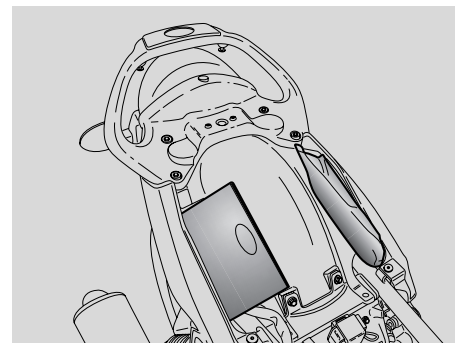

### ALOJAMIENTOS PORTADOCUMENTOS/KIT HERRAMIENTAS

Para acceder a los alojamientos portadocumentos/kit herramientas:

- ◆ Extraer el asiento, ver pág. 21 (DESBLOQUEO/BLOQUEO ASIENTO).

### El kit de herramientas se compone de:

- llaves macho hexagonales curvadas 5, 6, 8 mm (2);
- llave de horquilla doble 13 - 14 mm (3);
- llave de horquilla doble 22 - 27 mm (4);
- llave tubular 22 mm para bujía (5);
- destornillador con doble punta de cruz/corte (6);
- llave regulación precarga amortiguador (7);
- pinza (8);
- adaptador hexagonal 14 mm (9);
- dos contenedores (9).

**Máximo peso admitido: 5 kg en el compartimiento portadocumentos más 5 kg en el compartimiento kit herramientas.**

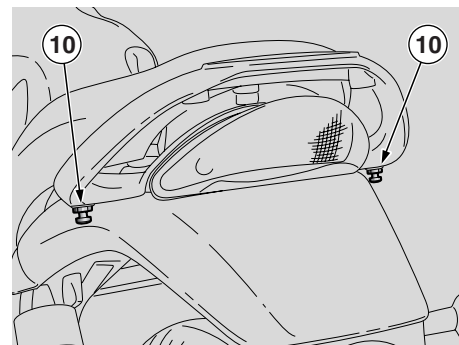
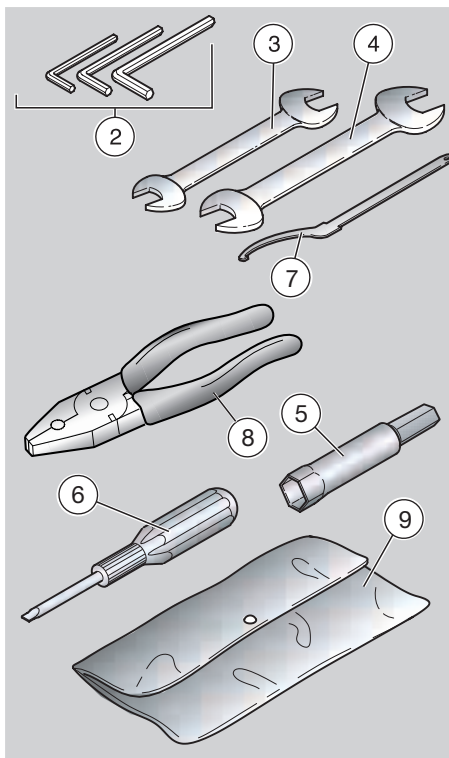

### ENGANCHE PARA FIJACIÓN EQUIPAJE

En la parte trasera del asiento se puede fijar un pequeño equipaje por medio de elásticos que deberán sujetarse a los dos enganches (10).

**Peso máximo admitido: 5 kg.**

### ▲ PELIGRO

**El equipaje debe ser de dimensiones reducidas y estar sujetado firmemente.**

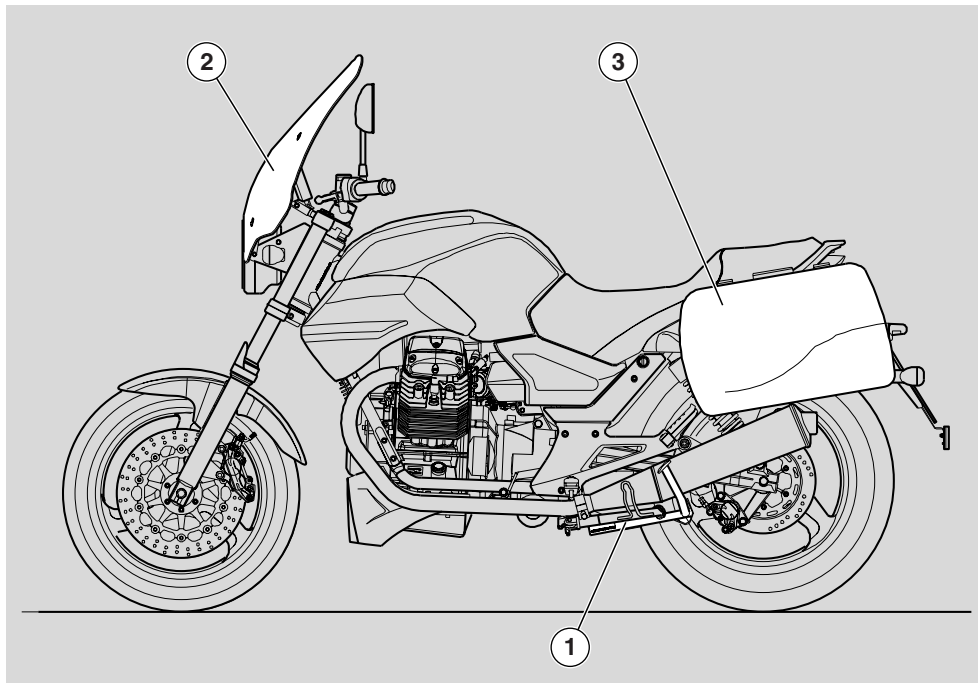

## ACCESORIOS OPT

Se encuentran disponibles los siguientes accesorios:

- caballete central (1)
- parabrisas grande (2)
- bolsas laterales (3)
- bloqueadisco

## COMPONENTES PRINCIPALES

### COMBUSTIBLE

#### ⚠ PELIGRO

El combustible utilizado para la propulsión de los motores de explosión es muy inflamable y puede volverse explosivo en algunas condiciones.

Es oportuno reponer combustible y efectuar las operaciones de mantenimiento en una zona ventilada y con el motor apagado.

No fumar durante el abastecimiento de combustible y en proximidad de los vapores del combustible; evitar absolutamente el contacto con llamas libres, chispas y cualquier otra fuente que podría causar el encendido o la explosión. Además, evitar la salida del combustible de la boca de llenado, ya que podría incendiarse al llegar en contacto con las superficies muy calientes del motor. En caso de que se vertiera accidentalmente combustible, controlar que la zona esté completamente seca; antes de poner en marcha el vehículo.

El combustible se dilata con el calor y bajo la acción de los rayos solares. Por lo tanto, no llenar nunca el depósito a tope.

Una vez completada la operación de reabastecimiento del combustible, cerrar con precaución el tapón. Evitar el contacto del combustible con la piel, la inhalación de vapores, la ingestión y el trasiego de un recipiente a otro por medio de un tubo.

**NO ESPARCIR EL COMBUSTIBLE EN EL AMBIENTE.**

**MANTENER FUERA DEL ALCANCE DE LOS NIÑOS.**

Utilizar exclusivamente gasolina super sin plomo, mínimo octanos 95 (N.O.R.M.) y 85 (N.O.M.M.).

**Para el reabastecimiento del combustible:**

- ◆ Levantar la tapa (1).
- ◆ Introducir la llave (2) en la cerradura del tapón depósito (3).
- ◆ Girar la llave en el sentido de las agujas del reloj, tirar y abrir la tapa combustible.

**CAPACIDAD DEPÓSITO**

(reserva incluida): 18 ℓ

**RESERVA DEPÓSITO:** 5 ℓ

#### ⚠ ATENCIÓN

No añadir aditivos u otras sustancias al combustible.

Si se utiliza un embudo u otro instrumento, comprobar que estén perfectamente limpios.

#### ⚠ PELIGRO

No llenar el depósito completamente; el nivel máximo del combustible no debe superar el borde inferior del sumidero (consultar figura).

- ◆ Proceder con el llenado.

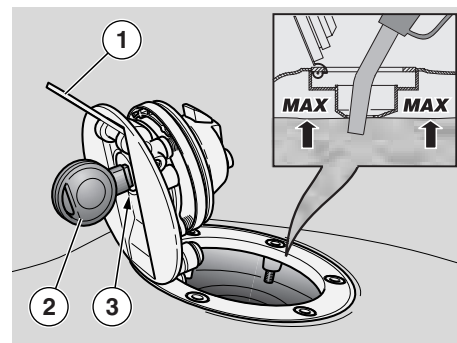

**Una vez abastecido:**

**IMPORTANTE** Es posible cerrar el tapón sólo con la llave (2) introducida.

- ◆ Con la llave (2) introducida, presionar el tapón para cerrarlo.

#### ⚠ PELIGRO

**Comprobar que el tapón esté cerrado correctamente.**

- ◆ Extraer la llave (2).
- ◆ Cerrar nuevamente la tapa (1).



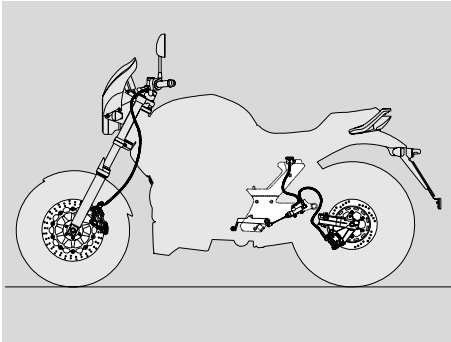

## LÍQUIDO FRENOS - recomendaciones

**IMPORTANTE** Este vehículo está equipado con frenos de disco delantero y trasero, con circuitos hidráulicos separados.

Las siguientes informaciones se refieren a un solo sistema de frenado, pero son válidas para ambos sistemas.

### ⚠ PELIGRO

Variaciones imprevistas del juego o una resistencia elástica sobre la palanca del freno, se deben a defectos del sistema hidráulico.

Consultar un Concesionario Oficial **Moto Guzzi** en caso de dudas sobre el perfecto funcionamiento del sistema de frenado, y si no resulta posible efectuar las normales operaciones de control.

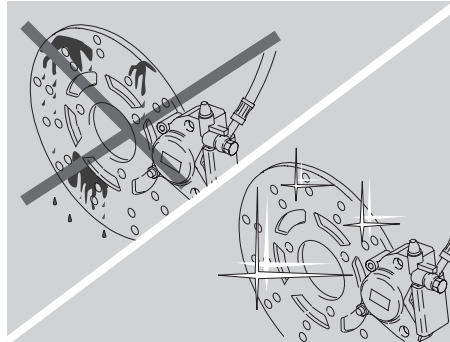

### ⚠ PELIGRO

Prestar atención que los discos de los frenos no estén untados o engrasados, en especial luego de la realización de las operaciones de mantenimiento o de control. Controlar que los tubos de los frenos no resulten enroscados o desgastados.

Impedir la entrada accidental de agua o polvo en el circuito.

En caso de operaciones de mantenimiento en el circuito hidráulico, aconsejamos el uso de guantes de látex.

El líquido frenos podría causar irritaciones en caso de contacto con la piel o con los ojos.



### ⚠ PELIGRO

Lavar atentamente las partes del cuerpo que hayan estado en contacto con el líquido, y, además, dirigirse a un oftalmólogo o a un médico si el líquido llega a contacto con los ojos.

**NO ESPARCIR EL LÍQUIDO EN EL AMBIENTE.**

**MANTENER FUERA DEL ALCANCE DE LOS NIÑOS.**

### ⚠ PELIGRO

Utilizando el líquido frenos, no verterlo sobre las partes de plástico y pintadas porque podría dañarlas.

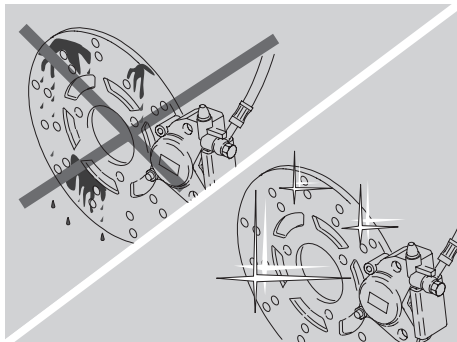

## FRENOS DE DISCO

### ⚠ PELIGRO

Los frenos son los órganos que garantizan mayormente la seguridad, por lo tanto es indispensable conservarlos siempre en perfecta eficacia y controlarlos antes de cada viaje.

Un disco sucio ensucia las pastillas y consiguientemente reduce la eficacia de frenado.

Las pastillas sucias deben ser sustituidas, mientras que el disco sucio debe ser limpiado con un producto desengrasante de alta calidad.

Hay que sustituir el líquido de los frenos una vez cada 2 años en un Concesionario Oficial Moto Guzzi.

Utilizar líquido frenos del tipo recomendado en la tabla lubricantes, consultar pág. 81 (TABLA LUBRICANTES).

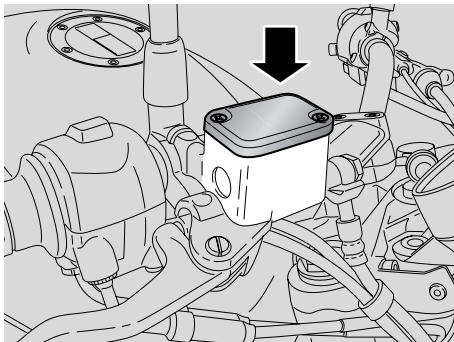

**IMPORTANTE** Este vehículo está equipado con frenos de disco con dos sistemas de frenado delantero y trasero, con circuitos hidráulicos separados.

El sistema de frenado delantero dispone de un disco individual (lado izquierdo).

El sistema de frenado trasero está provisto de un disco individual (lado izquierdo).

Las siguientes informaciones se refieren a un solo sistema de frenado, pero son válidas para ambos sistemas.

Gastándose las pastillas del freno, el nivel del líquido disminuye para compensar automáticamente el desgaste.

El depósito líquido freno delantero se encuentra sobre el semimanillar derecho, en proximidad del enganche de la palanca del freno delantero.

El depósito líquido freno trasero está situado detrás del soporte de sostén de los estribos, en el lado derecho del vehículo.

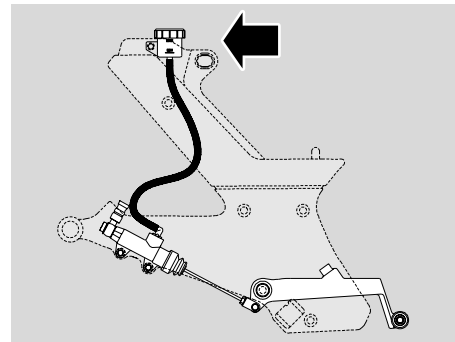

**IMPORTANTE** Realizar las operaciones de mantenimiento a intervalos demediados si se utiliza el vehículo en zonas lluviosas, polvorientas, con firme malo o en caso de conducción deportiva.

Luego de los primeros 1000 km (625mi) y posteriormente cada 2000 km (1243 mi) controlar el estado de los discos frenos, consultando un Concesionario Oficial **Moto Guzzi**.

Antes de salir controlar el nivel del líquido frenos en los depósitos, consultar pág. 27 (FRENO DELANTERO), pág. 28 (FRENO TRASERO) y el desgaste de las pastillas, consultar pág. 56 (COMPROBACIÓN DESGASTE PASTILLAS).

Cada 20000 km (12427 millas) o dos años dirigirse a un Concesionario Oficial **Moto Guzzi** para encargar el cambio del líquido frenos.

### ⚠ PELIGRO

No utilizar el vehículo si hay una pérdida de líquido en el equipo de frenado.

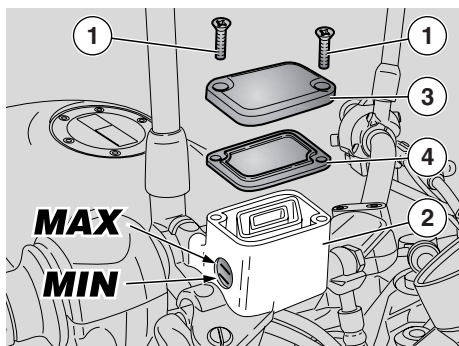

## FRENO DELANTERO CONTROL

- ◆ Colocar el vehículo sobre el caballete, consultar pág. 43 (COLOCACIÓN DEL VEHÍCULO SOBRE EL CABALLETE).
- ◆ Girar el manillar completamente hacia la derecha.
- ◆ Comprobar que el líquido contenido en el depósito supere la referencia "MIN".

**MIN**= nivel mínimo  
**MAX**= nivel máximo

Si el nivel del líquido no alcanza por lo menos la referencia "MIN":

### ⚠ ATENCIÓN

El nivel del líquido disminuye progresivamente con el desgaste de las pastillas.

- ◆ Comprobar el desgaste de las pastillas de los frenos, consultar pág. 56 (COMPROBACIÓN DESGASTE PASTILLAS) y del disco.

Si las pastillas y/o el disco no deben ser sustituidos, proceder con el llenado.

## RELLENO

Leer atentamente pág. 25 (LÍQUIDO FRENOS - recomendaciones).

### ⚠ ATENCIÓN

**Peligro de salida líquido frenos. No accionar la palanca del freno delantero si los tornillos (1) están flojos o, sobre todo, si se ha quitado la tapa del depósito líquido frenos.**

- ◆ Utilizando un destornillador de cruz destornillar los dos tornillos (1) del depósito líquido frenos (2).

### ⚠ PELIGRO

**Evitar la exposición prolongada del líquido frenos al aire.**

**El líquido frenos es higroscópico, en contacto con el aire absorbe la humedad. Dejar el depósito líquido frenos abierto SOLO durante el tiempo necesario para efectuar el llenado.**

- ◆ Levantar y quitar la tapa (3) con tornillos (1).
- ◆ Quitar la junta (4).

### ⚠ ATENCIÓN

**Para no verter el líquido de los frenos durante el llenado, recomendamos no sacudir el vehículo.**

**No añadir aditivos u otras sustancias al líquido.**

**Si se utiliza un embudo u otro instrumento, comprobar que estén perfectamente limpios.**

- ◆ Llenar el depósito (2) con líquido frenos, consultar pág. 81 (TABLA LUBRICANTES), hasta alcanzar el nivel correcto, comprendido entre las dos referencias "MIN" y "MAX".

### ⚠ ATENCIÓN

**Durante el llenado no superar el nivel "MAX".**

**El llenado hasta el nivel "MAX" debe efectuarse sólo con pastillas nuevas.**

**Recomendamos no llenar hasta el nivel "MAX" con las pastillas desgastadas, para evitar la salida del líquido en caso de sustitución de las pastillas del freno.**

**Controlar la eficacia de frenado.**

**En caso de una carrera excesiva de la palanca freno o de una pérdida de eficacia del equipo de frenado, dirigirse a un Concesionario Oficial **Moto Guzzi**, en cuanto podría resultar necesario purgar el aire de la instalación.**

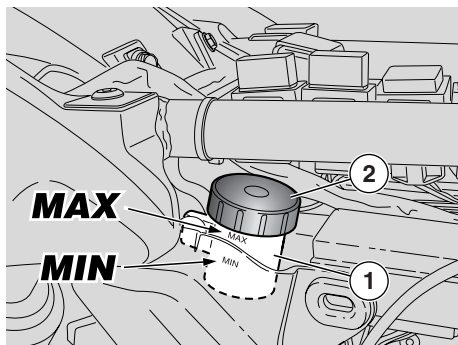

## FRENO TRASERO

### CONTROL

- ◆ Mantener el vehículo en posición vertical de manera que el líquido contenido en el depósito (1) resulte paralelo al tapón (2).
- ◆ Comprobar que el líquido contenido en el depósito supere la referencia "MIN".  
**MIN**= nivel mínimo  
**MAX**= nivel máximo

Si el líquido no alcanza como mínimo la referencia "MIN":

### ⚠ ATENCIÓN

El nivel del líquido disminuye progresivamente con el desgaste de las pastillas.

- ◆ Comprobar el desgaste de las pastillas de los frenos, consultar pág. 56 (COMPROBACIÓN DESGASTE PASTILLAS) y del disco.

Si las pastillas y/o el disco no deben sustituirse, proceder con el llenado.

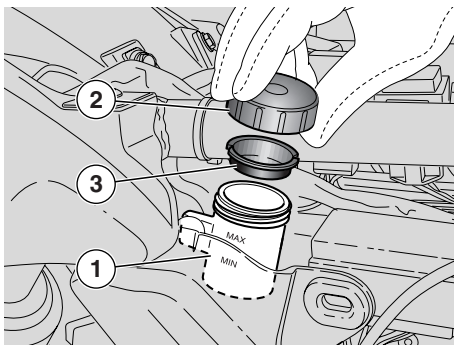

## RELLENO

Leer atentamente pág. 25 (LÍQUIDO FRENOS - recomendaciones).

### ⚠ ATENCIÓN

Peligro de salida líquido frenos. No accionar la palanca del freno trasero si se ha aflojado o quitado el tapón del depósito líquido frenos.

### ⚠ PELIGRO

Evitar la exposición prolongada del líquido frenos al aire.

El líquido frenos es higroscópico y en contacto con el aire absorbe la humedad.

Dejar el depósito líquido frenos abierto SOLO el tiempo necesario para efectuar el llenado.

- ◆ Desenroscar y quitar el tapón (2).

### ⚠ ATENCIÓN

Para no verter el líquido frenos durante el llenado, recomendamos mantener el nivel del líquido paralelo al borde del depósito (en posición horizontal).

No añadir aditivos u otras sustancias al líquido.

Si se utiliza un embudo u otro instrumento, comprobar que estén perfectamente limpios.

- ◆ Extraer la junta (3).
- ◆ Llenar el depósito (1) con líquido frenos, consultar pág. 81 (TABLA LUBRICANTES), hasta alcanzar el nivel correcto, comprendido entre las dos referencias "MIN" y "MAX".

### ⚠ ATENCIÓN

El llenado hasta el nivel "MAX" debe efectuarse sólo con pastillas nuevas. Recomendamos no llenar hasta el nivel "MAX" con las pastillas desgastadas, para evitar la salida del líquido en caso de sustitución de las pastillas freno.

Controlar la eficacia de frenado.

En caso de carrera excesiva de la palanca freno o de una pérdida de eficacia del equipo de frenado, dirigirse a un Concesionario Oficial **Moto Guzzi**, en cuanto podría resultar necesario purgar el aire del equipo.

## NEUMÁTICOS

Este vehículo está equipado con neumáticos sin cámara (tubeless).

**IMPORTANTE** Realizar las operaciones de mantenimiento a intervalos demediados si se utiliza el vehículo en zonas lluviosas, polvorientas, con firme malo o en caso de conducción deportiva.

### ⚠ PELIGRO

Cada quince días, controlar la presión de hinchado a temperatura ambiente.

Controlar, después de los primeros 1000 km (625 mi) y posteriormente cada 7500 km (4687 mi), el estado de los neumáticos y su presión de hinchado a temperatura ambiente, consultarpág. 78 (DATOS TÉCNICOS).

Si los neumáticos están calientes, la medición no es correcta.

Medir la presión de hinchado, en especial antes y después de cada largo viaje.

Si la presión de hinchado es demasiado elevada, las asperezas del terreno no son amortiguadas y se transmiten al manillar, comprometiendo el confort de marcha y reduciendo la adherencia del vehículo al terreno en curva.

En cambio, si la presión de hinchado es insuficiente, los laterales de los neumáticos (1) trabajan excesivamente y podría deslizarse la goma sobre la llanta, o despegarse con consiguiente descontrol del vehículo.

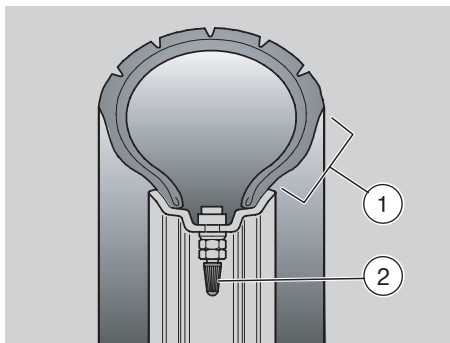

En caso de frenados repentinos, los neumáticos podrían salirse de las llantas.

Además, en curva, el vehículo podría patinar.

### ⚠ PELIGRO

Controlar las condiciones de la superficie y el nivel de desgaste, porque una mala condición de los neumáticos puede comprometer la adherencia del vehículo a la carretera y la maniobrabilidad del mismo.

Algunos tipos de neumáticos, homologados para este vehículo, están provistos de indicadores de desgaste.

Existen diferentes tipos de indicadores de desgaste. Solicitar información sobre las modalidades de control de desgaste a su vendedor.

Comprobar visualmente el estado de los neumáticos y, de estar desgastados, sustituir.

Encargar la sustitución del neumático si resulta desgastado o en presencia de pinchazos en la banda de rodadura con dimensiones superiores a los 5 mm.

Una vez reparado el neumático, proceder con el equilibrado de las ruedas.

### ⚠ PELIGRO

Los neumáticos deben ser sustituidos con otros de tipo y modelo indicados por la empresa, consultar pág. 78 (DATOS TÉCNICOS); el uso de neumáticos diferentes de los recomendados influye negativamente en el comportamiento del vehículo.

No instalar neumáticos del tipo con cámara en llantas para neumáticos tubeless, y viceversa.

Controlar que las válvulas de hinchado (2) dispongan siempre de tapita para evitar la pérdida de presión de los neumáticos.

Las operaciones de sustitución, reparación, mantenimiento y equilibrado son muy importantes; por lo tanto, deben realizarse con herramientas adecuadas y experiencia adecuada.

Por esta razón aconsejamos dirigirse a un Concesionario Oficial **Moto Guzzi** o a un servicio especializado para ejecutar las operaciones anteriormente descritas.

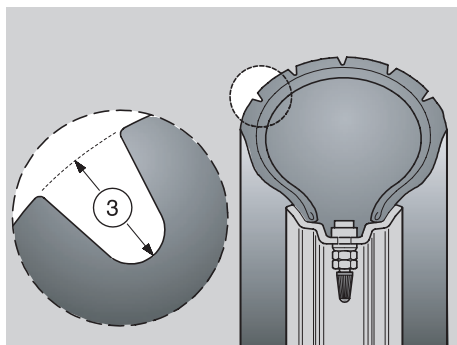

Si los neumáticos son nuevos pueden estar cubiertos de una substancia resbaladiza, por lo tanto conducir con precaución durante los primeros kilómetros. No engrasar los neumáticos con un líquido inapropiado. Si los neumáticos son viejos, aunque no estén completamente desgastados, pueden endurecerse y no garantizar el agarre en carretera.

En este caso sustituir los neumáticos.

### LÍMITE MÍNIMO DE PROFUNDIDAD BANDA DE RODADURA (3):

Delantero y trasero 2 mm (  3 mm) y en todo caso no inferior a lo prescrito por las leyes vigentes en el país de utilización del vehículo.

## ACEITE MOTOR

### ⚠ PELIGRO

El aceite del motor puede causar graves daños a la piel si se manipula durante mucho tiempo y diariamente.

Aconsejamos lavarse las manos a fondo tras haberlo manipulado.

**MANTENER FUERA DEL ALCANCE DE LOS NIÑOS.**

**NO ESPARCIR EL ACEITE EN EL AMBIENTE.**

Aconsejamos entregarlo, en un recipiente sellado, a la estación de servicio donde se compra normalmente o a un centro de recogida aceites.

En caso de operaciones de mantenimiento, aconsejamos el uso de guantes de látex.

### ⚠ ATENCIÓN

Si la luz indicadora presión aceite motor "  " se enciende durante el funcionamiento normal del motor, significa que la presión del aceite motor en el circuito es insuficiente.

**En tal caso comprobar el nivel aceite motor, consultar pág. 49 (COMPROBACIÓN NIVEL ACEITE MOTOR Y LLENADO); si resulta incorrecto, detener inmediatamente el motor y dirigirse a un Concesionario Oficial **Moto Guzzi**.**



### ⚠ ATENCIÓN

Actuar con precaución.

**No esparcir el aceite!**

No ensuciar ningún componente, la zona de trabajo y la zona circunstante. Limpiar esmeradamente todo eventual residuo de aceite.

**En caso de pérdidas o malos funcionamientos, dirigirse a un Concesionario Oficial Moto Guzzi.**

Controlar periódicamente el nivel aceite motor, consultar pág. 49 (COMPROBACIÓN NIVEL ACEITE MOTOR Y LLENADO).

Para la sustitución del aceite motor, consultar pág. 45 (FICHA DE MANTENIMIENTO PERIÓDICO) y pág. 50 (SUSTITUCIÓN ACEITE MOTOR Y FILTRO ACEITE MOTOR)

**IMPORTANTE** Utilizar aceites de buena calidad, consultar pág. 81 (TABLA LUBRICANTES).

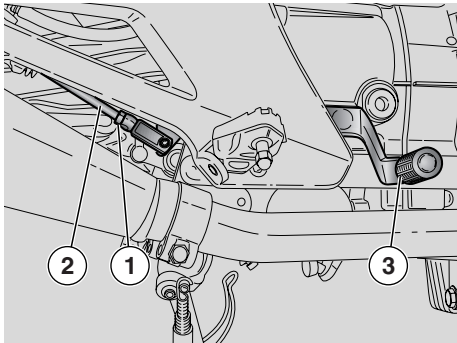

### **AJUSTE JUEGO PALANCA MANDO FRENO TRASERO**

La palanca de mando freno se monta ergonómicamente en fase de ensamblaje del vehículo.

En caso de necesidad, es posible ajustar el juego de la palanca mando freno:

- ◆ Aflojar la contratuerca (1).
- ◆ Desenroscar la varilla mando bomba (2) para garantizar un juego mínimo de **0,5 - 1 mm** entre la varilla misma y el émbolo bomba.

### **⚠ ATENCIÓN**

Comprobar la presencia de carrera en vacío de la palanca (3), para evitar que el freno quede accionado ocasionando un desgaste prematuro de los elementos de frenado.

**Carrera en vacío de la palanca (3): 4 mm (medida en la extremidad de la palanca).**

- ◆ Bloquear la varilla mando bomba (2) por medio de la contratuerca (1).

### **⚠ ATENCIÓN**

Luego del ajuste, controlar que la rueda gire libremente al soltar el freno.

**Controlar la eficacia de frenado.**

**En caso de necesidad, dirigirse a un Concesionario Oficial **Moto Guzzi**.**

### **SILENCIADOR DEL ESCAPE/TUBO DE ESCAPE**

### **⚠ PELIGRO**

Se prohíbe alterar el sistema de control de los ruidos.

Se avisa al propietario del vehículo que la ley puede prohibir lo siguiente:

- El desmontaje y todas las acciones, realizadas por quienquiera a fin de controlar la emisión de ruidos antes de la venta o entrega del vehículo al comprador final o durante su utilización, que puedan inhibir cualquier dispositivo o elemento constitutivo incorporado en un vehículo nuevo, excepto las operaciones de mantenimiento, reparación o sustitución.
- El empleo del vehículo tras haber desmontado o inhibido dicho dispositivo o elemento constitutivo.

Controlar el silenciador del escape/tubo de escape y la parte terminal, comprobando que no haya trazas de oxidación o agujeros y que el sistema de escape funcione correctamente.

En caso de que el ruido producido por el sistema de escape aumente, dirigirse de inmediato a un Concesionario Oficial **Moto Guzzi**.

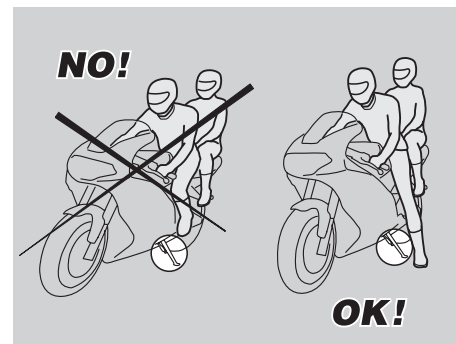
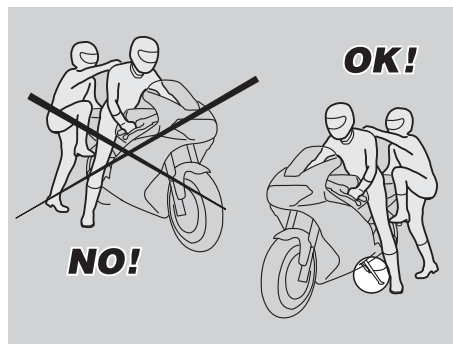
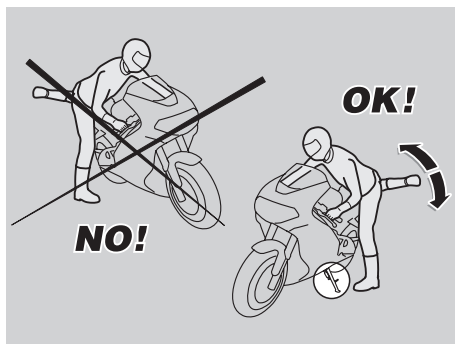

### SUBIDA Y BAJADA DEL VEHÍCULO

Las siguientes indicaciones requieren la máxima atención porque se han redactado, a fin de garantizar la seguridad, para evitar daños a personas, cosas y al vehículo, debidas a la caída del piloto o del pasajero del vehículo y/o a la caída o el vuelco del vehículo mismo.

#### ⚠ PELIGRO

#### Peligro de caída y vuelco.

#### Actuar con precaución.

La subida y bajada del vehículo deben efectuarse con la máxima libertad de movimiento y con las manos libres de impedimentos (objetos, casco o guantes o gafas sin colocar).

Subir y bajar sólo por el lado izquierdo del vehículo y sólo con el caballete lateral extendido.

#### ⚠ ATENCIÓN

#### No cargar el propio peso ni el del pasajero sobre el caballete lateral.

El caballete está diseñado para soportar el peso del vehículo y una carga mínima, sin piloto y pasajero.

La subida a la posición de manejo, con el vehículo apoyado sobre el caballete lateral, se admite sólo para prevenir la posibilidad de caída o vuelco y no prevé la carga del peso del piloto y del pasajero sobre el caballete lateral.

Durante la subida y la bajada, el peso del vehículo puede producir un desequilibrio y, por consiguiente, es posible que caiga y se vuelque.

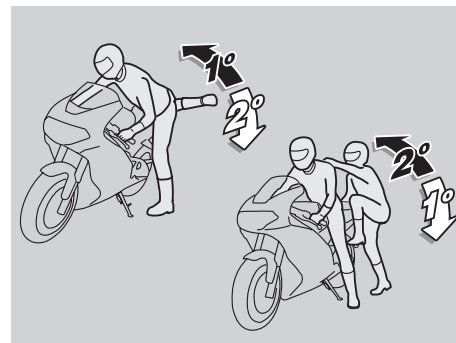

**IMPORTANTE** El piloto es siempre el primero que sube y el último que baja del vehículo y es el que gobierna el equilibrio y la estabilidad en fase de subida y de bajada del pasajero.



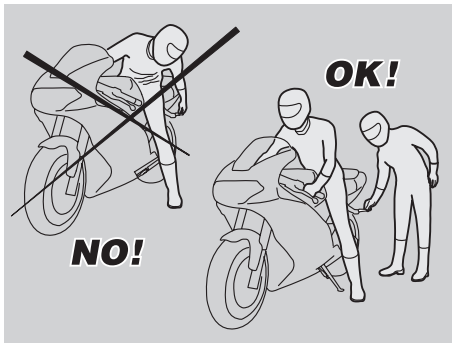

Por otra parte, el pasajero debe subir y bajar del vehículo moviéndose con precaución para evitar desequilibrar el vehículo y el piloto.

**IMPORTANTE** El piloto debe instruir al pasajero sobre la modalidad de subir y bajar del vehículo.

Para la subida y la bajada del pasajero el vehículo ha sido equipado con especiales estribos pasajero. El pasajero debe utilizar siempre el estribo izquierdo para subir y para bajar del vehículo.

No debe bajar del vehículo y ni siquiera intentarlo, saltando o extendiendo la pierna para tocar el piso. En ambos casos se perdería el equilibrio y la estabilidad del vehículo.

**IMPORTANTE** El equipaje o los objetos fijadas a la parte trasera del vehículo pueden representar un obstáculo al subir y al bajar del vehículo.

En todo caso, prever y ejecutar un movimiento bien controlado con la pierna

derecha, que debe evitar y superar la parte trasera del vehículo (colín o equipaje) sin desequilibrarlo.

### SUBIDA

◆ Empuñar correctamente el manillar y subir al vehículo sin cargar el propio peso sobre el caballete lateral.

**IMPORTANTE** Si no se logra apoyar ambos pies sobre el piso, apoyar el derecho (en caso de desequilibrio, el lado izquierdo está "protegido" por el caballete lateral) y mantener el izquierdo listo para apoyarlo.

◆ Apoyar ambos pies sobre el piso y enderezar el vehículo en posición de marcha manteniéndolo en equilibrio.

**IMPORTANTE** El piloto no debe extraer o intentar extraer los estribos pasajero estando en la posición de conducción, en cuanto podría perjudicar el equilibrio y la estabilidad del vehículo.

- ◆ El pasajero deberá extraer sus estribos.
- ◆ Instruir al pasajero en la subida al vehículo.
- ◆ Actuar con el pie izquierdo sobre el caballete lateral y cerrarlo completamente.

### BAJADA

- ◆ Escoger la zona de aparcamiento, consultar pág. 42 (APARCAMIENTO).
- ◆ Detener el vehículo, consultar pág. 42 (PARADA).

## ⚠ PELIGRO

**Comprobar que el terreno donde se desea aparcar esté libre y sea sólido y llano.**

◆ Con el tacón del pie izquierdo, actuar sobre la palanca del caballete lateral y extenderlo completamente.

**IMPORTANTE** Si no se logra apoyar ambos pies sobre el piso, apoyar el derecho (en caso de desequilibrio, el lado izquierdo está "protegido" por el caballete lateral) y mantener el izquierdo listo para apoyarlo.

- ◆ Apoyar ambos pies sobre el piso y mantener en equilibrio el vehículo en posición de marcha.
- ◆ Instruir al pasajero para la bajada del vehículo.

## ⚠ PELIGRO

**Peligro de caída y vuelco.**

**Asegurarse que el pasajero haya bajado del vehículo.**

**No cargar el propio peso sobre el caballete lateral.**

- ◆ Inclinar el vehículo hasta apoyar el caballete sobre el suelo.
- ◆ Empuñar correctamente el manillar y bajar del vehículo.
- ◆ Girar el manillar completamente hacia la izquierda.
- ◆ Cerrar los estribos pasajero.

## ⚠ ATENCIÓN

**Comprobar la estabilidad del vehículo.**



## CONTROLES PRELIMINARES

### ⚠ PELIGRO

Antes de la salida, efectuar siempre un control preliminar del vehículo para una correcta y segura funcionalidad (ver pág. 35 (TABLA CONTROLES PRELIMINARES)).

**El incumplimiento de las siguientes operaciones puede causar graves lesiones personales o al vehículo.**

No dudar en dirigirse a un Concesionario Oficial **Moto Guzzi** si no se comprende el funcionamiento de algún mando o si se detecta o sospecha la presencia de anomalías en el funcionamiento.

El tiempo necesario para un control es muy limitado, en cambio resulta muy ventajoso para la seguridad.



**IMPORTANTE** Este vehículo está programado para detectar en tiempo real eventuales anomalías de funcionamiento, que son memorizadas por la central electrónica.

Cada vez que se coloca el interruptor de encendido en "  ", en el display multifunción lado derecho aparece la escrita " *EFI* " (1) durante unos tres segundos.

El testigo " *EFI* " (1) permanece encendido también durante los primeros 3 segundos siguientes al encendido de la moto, para el control del correcto funcionamiento del sistema de inyección.

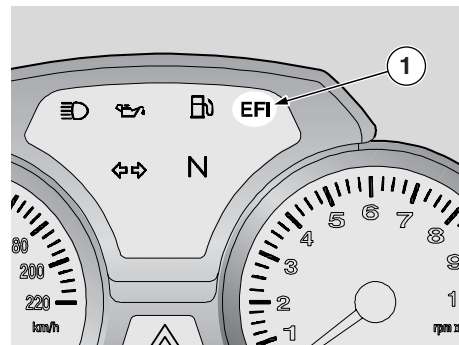



### ⚠ ATENCIÓN

Si la escrita " *EFI* " (1) aparece durante el funcionamiento normal del motor, significa que la central electrónica ha detectado alguna anomalía.

**En muchos casos el motor sigue funcionando con prestaciones limitadas; dirigirse inmediatamente a un Concesionario Oficial **Moto Guzzi**.**

## TABLA CONTROLES PRELIMINARES

Detalle	Control	Página
Freno delantero y trasero de disco	Controlar el funcionamiento, la carrera en vacío de las palancas de mando, el nivel del líquido y eventuales pérdidas. Comprobar el desgaste de las pastillas. Si resulta necesario proceder con el llenado del líquido.	25, 26, 27, 28, 56
Acelerador	Controlar que funcione suavemente y que pueda abrirse y cerrarse completamente en todas las posiciones de la dirección. Ajustar y/o lubricar si es necesario.	57
Aceite motor	Controlar y/o llenar si es necesario.	30 , 49
Ruedas/neumáticos	Controlar las condiciones de las superficies de los neumáticos, la presión de hinchado, el desgaste y daños eventuales. Quitar los eventuales cuerpos extraños que se hayan introducido en las acanaladuras de la banda de rodadura.	29
Palancas de los frenos	Controlar que funcionen suavemente. Lubricar las articulaciones si necesario (mando freno trasero).	
Embrague	Controlar el funcionamiento y la carrera en vacío de la palanca de mando (en frío el juego debe resultar inferior a 1 mm). El embrague debe funcionar sin desgarres y/o patinados.	
Dirección	Controlar que la rotación sea homogénea, suave, sin juegos o aflojamientos.	-
Caballote lateral	Controlar que funcione. Comprobar que el caballote baje y suba sin roces y que el tensado de los muelles lo retorne en su posición normal. Lubricar juntas y articulaciones si es necesario.	60, 66
Elementos de fijación	Comprobar que los elementos de fijación no estén flojos. Si necesario, ajustarlos o apretarlos.	-
Depósito combustible	Controlar el nivel y añadir si resulta necesario. Controlar eventuales pérdidas del circuito. Controlar el correcto cierre del tapón combustible.	24
interruptor de parada motor (  -  )	Controlar su correcto funcionamiento	19
Luces, testigos, bocina, interruptores luz stop trasera y dispositivos eléctricos	Controlar el funcionamiento correcto de los dispositivos acústicos y visuales. Sustituir las bombillas o intervenir en caso de avería.	70, 71, 72, 73
Aceite transmisión	Controlar. Si resulta necesario rellenar consultar un Taller Autorizado <b>Moto Guzzi</b> .	53

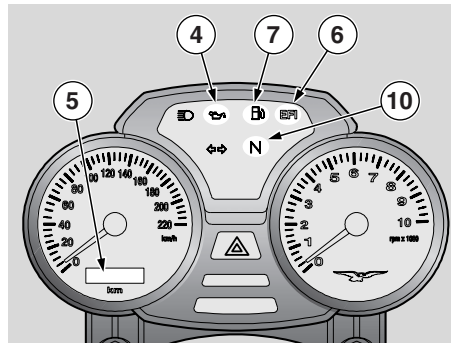
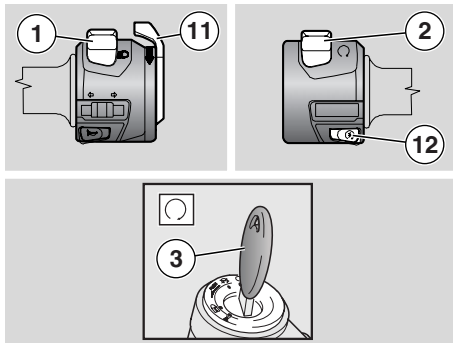

## ARRANQUE

### ⚠ PELIGRO

Este vehículo posee una notable potencia y debe utilizarse de manera gradual y con la máxima prudencia.

No colocar objetos dentro de la cúpula (entre el manillar y el salpicadero), para no obstaculizar la rotación del manillar y la visión del salpicadero.

**IMPORTANTE** Antes de arrancar el motor, leer con atención el capítulo "conducción segura", consultar pág. 5 (CONDUCCIÓN SEGURA).

### ⚠ PELIGRO

Los gases de escape contienen monóxido de carbono, sustancia extremadamente nociva si inhalada por el organismo.

No arrancar en locales cerrados o sin aire suficiente.

La inobservancia de esta advertencia puede causar la pérdida de los sentidos e incluso la muerte por asfixia.

**IMPORTANTE** Con el caballete lateral extendido se puede arrancar sólo con el cambio en posición de desembrague; en tal caso cuando se intenta poner la marcha el motor se apaga.

Con el caballete lateral retraído se puede arrancar con el cambio en desembrague o con la marcha engranada y la palanca del embrague accionada.

- ◆ Subir a la posición de conducción en el vehículo, consultar pág. 32 (SUBIDA Y BAJADA DEL VEHÍCULO).
- ◆ Comprobar que el caballete esté completamente retraído.

- ◆ Comprobar que el desviador luces (1) se encuentre en posición "O".
- ◆ Colocar en "O" el interruptor de parada motor (2).
- ◆ Girar la llave (3) y colocar en "O" el interruptor de encendido.

### Una vez cumplidas estas operaciones:

- Los indicadores de los dos instrumentos alcanzan el fondo escala y luego se colocan en cero.
- En el salpicadero se enciende el testigo (rojo) presión aceite motor "↻" (4), que permanecerá encendido hasta el arranque del motor.
- El display digital multifunción (5) efectúa el check de los digit, activándolos contemporáneamente por aprox. dos segundos, luego visualiza los km totales (ODO).
- Cada vez que se coloca el interruptor de encendido en "O" se ilumina durante unos tres segundos el testigo "EFI" (6).
- La bomba del combustible mandará en presión al circuito de alimentación emitiendo un zumbido durante unos tres segundos.

### ⚠ ATENCIÓN

Si en el salpicadero se ilumina el testigo reserva combustible "⛢" (7) significa que todavía se dispone de 5 ℓ de combustible. Reabastecer con el combustible lo antes posible, ver pág. 24 (COMBUSTIBLE).

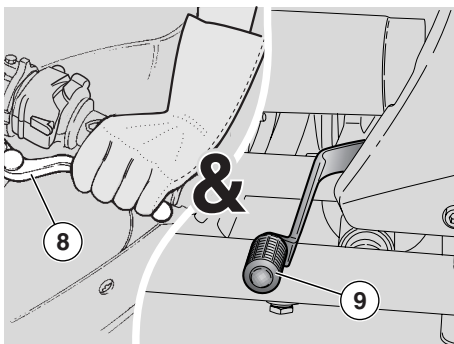

- ◆ Bloquear por lo menos una rueda, accionando una palanca del freno.
- ◆ Accionar completamente la palanca embrague (8) y colocar la palanca mando cambio (9) en desembrague [testigo verde "N" (10) encendida].
- ◆ Si se arranca con el motor frío, girar hacia abajo la palanca para el arranque en frío "↙" (11).

### ⚠ ATENCIÓN

Para evitar un excesivo consumo de la batería, no mantener presionado el pulsador de arranque "ⓘ" (12) durante más de quince segundos.

Si durante este intervalo de tiempo el motor no se pone en marcha, esperar diez segundos y presionar otra vez el pulsador de arranque "ⓘ".

- ◆ Presionar el pulsador de encendido "ⓘ" (12) sin acelerar, luego dejarlo en reposo al ponerse en marcha el motor.

### ⚠ ATENCIÓN

No presionar el pulsador de arranque "ⓘ" (12) cuando el motor está encendido, ya que se podría dañar el motor de encendido.

Si la luz indicadora presión aceite motor "ⓘ" (4) queda encendida, o se enciende durante el funcionamiento normal del motor, significa que la presión del aceite en el circuito es insuficiente.

En tal caso detener inmediatamente el motor y dirigirse a un Concesionario Oficial **Moto Guzzi**.

- ◆ Mantener accionada por lo menos una palanca del freno y no acelerar hasta que no inicie la marcha.

### ⚠ ATENCIÓN

No efectuar salidas repentinas con el motor frío.

Para reducir la emisión de sustancias contaminantes en el aire y el consumo de combustible, aconsejamos calentar el motor conduciendo a velocidad moderada durante los primeros kilómetros de recorrido.

- ◆ Girar hacia arriba la palanca para el arranque en frío "↘" (11) una vez que el motor se haya calentado.

### ⚠ ATENCIÓN

Si en el display el testigo "EFI" (6) aparece durante el funcionamiento normal del motor, significa que la central electrónica ha detectado alguna anomalía.

En muchos casos el motor sigue funcionando con prestaciones limitadas; dirigirse inmediatamente a un Concesionario Oficial **Moto Guzzi**.

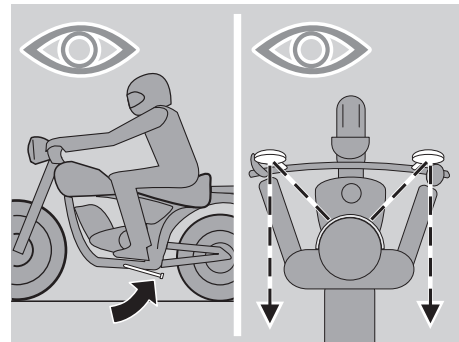
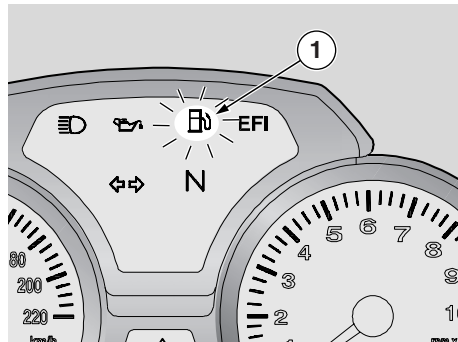
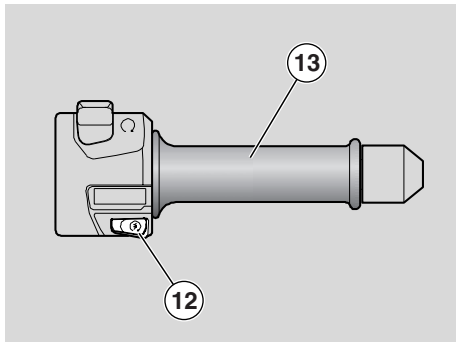

## ARRANQUE EN FRÍO

En caso de temperatura ambiente baja (cerca o inferior a 0°C/32°F) podrían surgir dificultades durante el primer arranque.

**En este caso:**

- ◆ Girar hacia abajo la palanca para el arranque en frío "↘" (11).
- ◆ Insistir por lo menos diez segundos con el pulsador de arranque "ⓘ" (12) accionado y, al mismo tiempo, girar moderadamente el puño del gas (13).

**Si el motor se pone en marcha:**

- ◆ Soltar el pulsador de arranque "ⓘ" (12) y el puño de gas (13).
- ◆ Girar hacia arriba la palanca para el arranque en frío "↘" (11).
- ◆ En caso de que el ralentí resulte inestable, actuar sobre el puño del gas (13) dando pequeñas y frecuentes vueltas.

**Si el motor no se pone en marcha:**

Esperar unos segundos y repetir el procedimiento de ARRANQUE EN FRÍO.

## ARRANQUE Y CONDUCCIÓN

### ⚠ PELIGRO

Este vehículo posee una notable potencia y debe utilizarse gradualmente y con la máxima prudencia.

No colocar objetos dentro de la cúpula (entre el manillar y el salpicadero), para no obstaculizar la rotación del manillar y la visión del salpicadero.

**IMPORTANTE** Antes de iniciar la marcha, leer atentamente el capítulo "conducción segura", consultar pág. 5 (CONDUCCIÓN SEGURA).

### ⚠ ATENCIÓN

Si, durante la conducción, en el salpicadero se enciende la luz indicadora reserva combustible "Ⓜ" (1), significa que en el depósito queda una cantidad de 5 l de combustible.

Añadir combustible lo antes posible, consultar pág. 32 (COMBUSTIBLE).

### ⚠ PELIGRO

Viajando sin pasajero, controlar que los estribos traseros estén cerrados.

Durante la conducción sujetar con las manos de manera firme el manillar y mantener los pies sobre el estribo.

**NO CONDUCIR NUNCA EN POSICIONES DIFERENTES.**

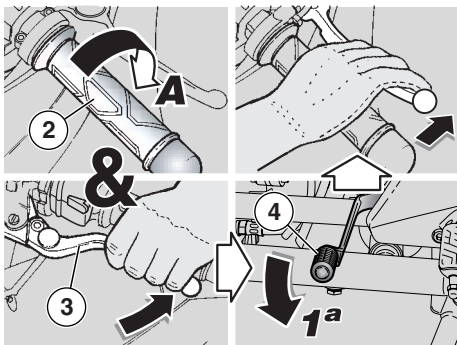

### ⚠ PELIGRO

En caso de conducción con pasajero, instruir a la persona que se transporta para que no haya problemas durante las maniobras.

Antes de ponerse en marcha, comprobar que el caballete haya retornado perfectamente a su posición.

Para ponerse en marcha:

Activar el motor, consultar pág. 36 (ARRANQUE).

- ◆ Ajustar correctamente la inclinación de los retrovisores.
- ◆ Con el puño de gas (2) soltado (**Pos.A**) y el motor al ralentí, accionar completamente la palanca del embrague (3).
- ◆ Engranar la primera marcha empujando hacia abajo la palanca mando cambio (4).
- ◆ Soltar la palanca freno (accionada al arrancar).

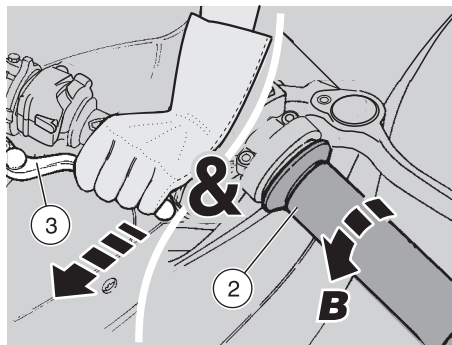

### ⚠ PELIGRO

Al iniciar la marcha no soltar demasiado repentinamente la palanca del embrague para evitar que el motor se apague y que el vehículo salte.

Al soltar la palanca del embrague no acelerar repentinamente o excesivamente para evitar que el embrague "resbale" (soltando lentamente) o para impedir que la rueda se levante "empinándose" (soltando rápidamente).

- ◆ Soltar lentamente la palanca del embrague (3) y simultáneamente acelerar girando moderadamente el puño del acelerador (2) (**Pos.B**). El vehículo comienza a avanzar.
- ◆ Durante los primeros kilómetros de recorrido conducir a velocidad moderada para calentar el motor.

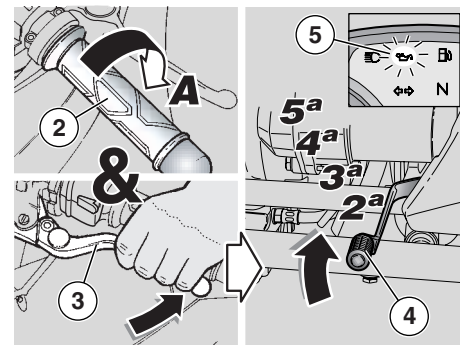

### ⚠ ATENCIÓN

No superar el número de revoluciones aconsejado, consultar pág. 41 (RODAJE).

- ◆ Aumentar la velocidad girando gradualmente el puño del acelerador (2) (**Pos.B**), sin superar el número de revoluciones aconsejado, consultar pág. 41 (RODAJE).

Para engranar la segunda marcha:

### ⚠ ATENCIÓN

Actuar con bastante rapidez.

No conducir el vehículo con un número de revoluciones demasiado bajo.

- ◆ Soltar el puño del acelerador (2) (**Pos.A**) accionar la palanca del embrague (3) y levantar la palanca de mando cambio (4). Soltar la palanca del embrague (3) y acelerar.
- ◆ Repetir las dos últimas operaciones y engranar las marchas superiores.

## ⚠ ATENCIÓN

Si la luz indicadora presión aceite motor "  " (5) se enciende durante el funcionamiento normal del motor, significa que la presión del aceite motor en el circuito es insuficiente.

En este caso apagar inmediatamente el motor y dirigirse a un Concesionario Oficial **Moto Guzzi**.

El paso de una marcha superior a otra inferior, llamado "reducción", se efectúa:

- ◆ En los tramos en bajada y en caso de frenados, para aumentar la acción de frenado utilizando la compresión del motor.
- ◆ En los tramos en subida, cuando la marcha que se ha embragado no corresponde a la velocidad (marcha alta, velocidad moderada) y el número de revoluciones disminuye.

## ⚠ ATENCIÓN

Reducir una marcha a la vez; la reducción simultánea de varias marchas puede causar la superación del régimen de potencia máxima "sobre-régimen".

Antes y durante la "reducción" de una marcha reducir la velocidad soltando el acelerador para evitar "sobre régimen".

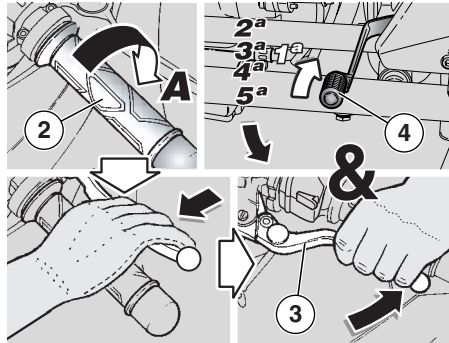

Para efectuar la "reducción":

- ◆ Soltar el puño del acelerador (2) (Pos.A).
- ◆ Si resulta necesario, accionar moderadamente las palancas del freno y reducir la velocidad del vehículo.
- ◆ Accionar la palanca del embrague (3) y bajar la palanca mando cambio (4) para engranar la marcha inferior.
- ◆ Si se han accionado las palancas del freno, soltarlas.
- ◆ Soltar la palanca del embrague y acelerar moderadamente.

## ⚠ ATENCIÓN

Si en el salpicadero la escrita " *EFI* " aparece durante el normal funcionamiento del motor, significa que la central electrónica ha detectado alguna anomalía.

En muchos casos el motor sigue funcionando con prestaciones limitadas; dirigirse inmediatamente a un Concesionario Oficial **Moto Guzzi**.

Para evitar el recalentamiento del embrague, permanecer el menor tiempo posible con el motor en marcha, el vehículo parado y simultáneamente con la marcha engranada y la palanca embrague accionada.

## ⚠ PELIGRO

No acelerar y decelerar a menudo y continuamente porque inadvertidamente se podría perder el control del vehículo. Para frenar, decelerar y accionar ambos frenos para conseguir una deceleración uniforme, dosificando la presión sobre los dispositivos de frenado de manera apropiada.

Accionando sólo el freno delantero o sólo el trasero, se reduce notablemente la fuerza de frenado, con el riesgo de bloquear una rueda con consiguiente pérdida de adherencia.

Si resulta necesario detenerse en subida, decelerar completamente y utilizar sólo los frenos para mantener parado el vehículo.

El embrague puede recalentarse si se usa el motor para mantener parado el vehículo.



Antes de iniciar una curva, reducir la velocidad o frenar recorriendo la misma con velocidad moderada y constante o con ligera aceleración; no frenar completamente: las posibilidades de patinar son muy elevadas.

Utilizando continuamente los frenos en los tramos en bajada, puede causar el recalentamiento de las pastillas con sucesiva reducción de la eficacia de los frenos. Aprovechar la compresión del motor reduciendo la marcha y utilizando ambos frenos de manera intermitente.

En los tramos en bajada no conducir con el motor apagado.

Con el firme de la carretera mojado o con poca adherencia (nieve, hielo, barro, etc.), conducir con velocidad moderada, evitando frenados repentinos o maniobras que podrían causar la pérdida de adherencia y, como consecuencia, la caída.

## PELIGRO

**Prestar atención a todo tipo de obstáculo o variación de la geometría del firme de la carretera.**

**Las carreteras estropeadas, los carriles, los sumideros, las señales de indicación pintadas en el firme de la carretera, las chapas de las obras cuando llueve se vuelven resbaladizos y, por lo tanto, hay que pasar sobre ellos muy prudentemente, conduciendo con precaución e inclinando el vehículo lo menos posible.**

**Señalar siempre los cambios de carril o de dirección por medio de los dispositivos adecuados y con oportuno adelanto, evitando maniobras repentinas y peligrosas.**

**Desactivar los dispositivos inmediatamente después del cambio de dirección.**

**Mientras está adelantando o es adelantado por otros vehículos, prestar la máxima atención.**

**En caso de lluvia, la nube de agua producida por los grandes vehículos reduce la visibilidad; el desplazamiento de aire puede causar el descontrol del vehículo.**

## **RODAJE**

El rodaje del motor es fundamental para garantizar una duración larga y el correcto funcionamiento.

Recorrer, si es posible, carreteras con muchas curvas y/o pendientes para someter el motor, las suspensiones y los frenos a un rodaje más eficaz.

Durante el rodaje, variar la velocidad de conducción.

Para "cargar" el trabajo de los componentes y sucesivamente "descargarlo", enfriando las piezas del motor.

Aunque sea importante solicitar los componentes del motor durante el rodaje, actuar con precaución y sin exagerar.

**IMPORTANTE** Sólo después de los primeros 2000 km (1243 mi) de rodaje se pueden obtener las mejores prestaciones del vehículo.

**Respetar las siguientes indicaciones:**

- ◆ No acelerar repentinamente y completamente cuando el motor está en marcha con un bajo régimen de revoluciones, sea durante que después del rodaje.
- ◆ Durante los primeros 100 km (62 mi), actuar con precaución sobre los frenos y evitar frenados repentinos y prolongados. Todo esto a fin de permitir un ajuste correcto del material de fricción de las pastillas sobre los discos del freno.
- ◆ Durante los primeros 1000 km (625 mi) de recorrido, no superar jamás las 5000 rpm.

## ⚠ PELIGRO

Después de los primeros 1000 km (625 mi) de funcionamiento encargar a un Concesionario Oficial Moto Guzzi los controles indicados en la columna "fin rodaje" de la ficha de mantenimiento periódico, consultar pág. 45 (FICHA DE MANTENIMIENTO PERIÓDICO), a fin de evitar daños a sí mismo, a los demás y/o al vehículo.

- ◆ Entre los 1000 km (625 mi) y los 2000 km (1243 mi) de recorrido, conducir más deportivamente, variar la velocidad y utilizar la máxima aceleración sólo durante breves instantes, para permitir un mejor acoplamiento de los componentes; no superar las 6000 rpm del motor (consultar tabla).
- ◆ Luego de los primeros 2000 km (1243 mi) se pueden exigir mayores prestaciones del motor; sin embargo, las revoluciones del motor no deben superar el régimen máximo permitido (7600 vueltas/min - rpm).].

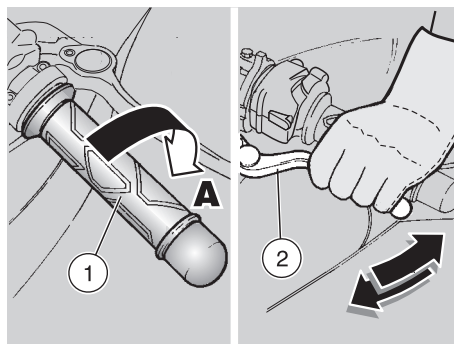

## PARADA

### ⚠ PELIGRO

Evitar, si es posible, detener repentinamente el vehículo, reducir de repente la velocidad y frenar al límite.

- ◆ Soltar el puño del acelerador (1) (Pos.A), accionar gradualmente los frenos y simultáneamente reducir las marchas para disminuir la velocidad, consultar pág. 38 (ARRANQUE Y CONDUCCIÓN).

Luego de haber reducido la velocidad, antes de detener totalmente el vehículo:

- ◆ Accionar la palanca del embrague (2) para que el motor no se apague. Con el vehículo parado:
- ◆ Colocar la palanca del cambio en desembrague (testigo verde "N" encendido).
- ◆ Soltar la palanca del embrague (2).
- ◆ Durante la parada momentánea, mantener accionado por lo menos un freno.

## APARCAMIENTO

La elección de la zona de aparcamiento es muy importante y debe respetar las señales de tráfico y las indicaciones detalladas a continuación.

### ⚠ PELIGRO

Aparcar el vehículo sobre suelo sólido y llano para que no caiga.

No apoyar el vehículo en los muros, ni en el suelo.

Comprobar que el vehículo y, sobre todo, las partes muy calientes del mismo no sean peligrosas para las personas y para los niños. No dejar el vehículo sin vigilancia y con el motor en marcha o con la llave introducida en el interruptor de encendido.

### ⚠ PELIGRO

La caída o la excesiva inclinación del vehículo pueden causar la salida del combustible.

El combustible utilizado para la propulsión de los motores de explosión es muy inflamable y puede resultar explosivo en algunas condiciones.

### ⚠ ATENCIÓN

No cargar el propio peso ni el del pasajero sobre el caballete lateral.

### Números máximos de revoluciones del motor recomendados

Recorrido km (mi)	giri/min (rpm)
0 – 1000 (0 – 625)	5000
1000 – 2000 (625 – 1243)	6000
tras los 2000 (1243)	7600

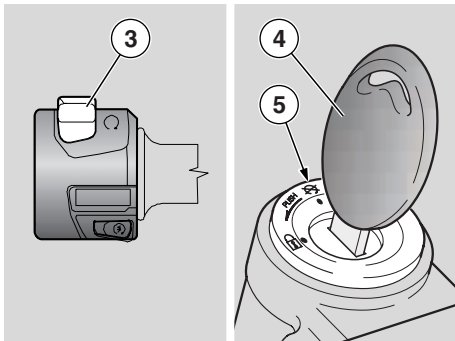

#### Para aparcarse el vehículo:

- ◆ Escoger la zona de aparcamiento.
- ◆ Parar el vehículo, consultar pág. 42 (PARADA).
- ◆ Colocar en "⊗" el interruptor de parada motor (3).
- ◆ Girar la llave (4) y colocar en "⊗" el interruptor de encendido (5).

### ⚠ PELIGRO

**Respetar atentamente las instrucciones para subir y bajar del vehículo, consultar pág. 32 (SUBIDA Y BAJADA DEL VEHÍCULO).**

- ◆ Siguiendo las indicaciones, primero debe bajar del vehículo el pasajero (si presente) y luego el piloto.
- ◆ Bloquear la dirección, consultar pág. 20 (SEGURO DE DIRECCIÓN) y extraer la llave (4).

### ⚠ PELIGRO

**Comprobar la estabilidad del vehículo.**



#### COLOCACIÓN DEL VEHÍCULO SOBRE EL CABALLETE

##### CABALLETE LATERAL

Para colocar el vehículo sobre el caballete lateral, desde la posición de conducción, consultar pág. 32 (SUBIDA Y BAJADA DEL VEHÍCULO).

Si por una maniobra cualquiera (por ejemplo del desplazamiento del vehículo) ha sido necesario cerrar el caballete, para volver a colocar el vehículo sobre el caballete actuar de la siguiente manera:

### ⚠ PELIGRO

**Comprobar que el terreno de la zona de aparcamiento esté libre, sea sólido y llano.**

- ◆ Escoger la zona de aparcamiento, consultar pág. 42 (APARCAMIENTO).
- ◆ Empuñar el semimanillar izquierdo (6) y apoyar la mano derecha sobre la parte trasera superior del vehículo (7).

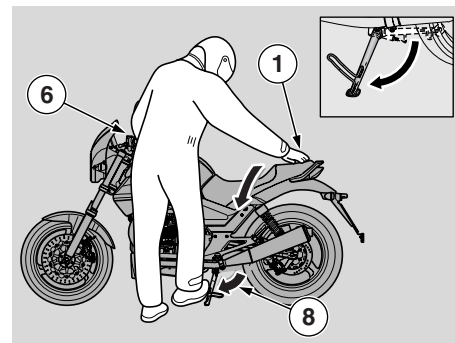

- ◆ Empujar el caballete lateral (8) con el pie derecho, extendiéndolo completamente.
- ◆ Inclinar el vehículo hasta apoyar el caballete sobre el suelo.
- ◆ Girar el manillar completamente hacia la izquierda.

### ⚠ PELIGRO

**Comprobar la estabilidad del vehículo.**

## SUGERENCIAS CONTRA LOS ROBOS

No dejar NUNCA la llave de encendido introducida y utilizar siempre el seguro de dirección.

Aparcar el vehículo en un sitio seguro y, si posible, en un garaje o en un lugar vigilado.

Recomendamos utilizar un dispositivo antirrobo adicional.

Comprobar que los documentos y la tasa de circulación estén en orden.

Escribir en esta página los datos personales y número de teléfono, para facilitar la identificación en caso de hallazgo después del robo.

APELLIDOS: .....

NOMBRE:.....

DIRECCIÓN: .....

.....

N. TELÉFONO: .....

**IMPORTANTE** En muchos casos los vehículos robados han sido identificados gracias a los datos indicados en el manual de uso/mantenimiento.

## MANTENIMIENTO

### ⚠ PELIGRO

**Peligro de incendio.**

**El combustible y otras sustancias inflamables no deben aproximarse a los componentes eléctricos.**

**Antes de efectuar cualquier operación de mantenimiento o inspección del vehículo, apagar el motor y quitar la llave, esperar que el motor y el sistema de escape se hayan enfriado y levantar el vehículo con un equipo adecuado, sobre una superficie sólida y plana.**

**Antes de continuar controlar que el sitio donde se trabaja disponga de adecuada circulación de aire.**

**Prestar atención a las partes aún calientes del motor y del sistema de escape, para evitar quemaduras.**

**No utilizar la boca para sostener piezas mecánicas u otras partes del vehículo: ningún componente es comestible, es más, algunos de ellos son nocivos o incluso tóxicos.**

### ⚠ ATENCIÓN

**De no resultar expresamente descrito, los grupos deben ser instalados cumpliendo en orden inverso las operaciones de desmontaje.**

**En caso de operaciones de mantenimiento, aconsejamos el uso de guantes de látex.**

Normalmente el usuario puede realizar las operaciones de mantenimiento ordinario, pero a

veces es necesario disponer de equipos específicos y de preparación técnica adecuada.

Si resulta necesaria asistencia o un asesoramiento técnico para el mantenimiento periódico, dirigirse a un Concesionario Oficial **Moto Guzzi** que garantizará un servicio esmerado y rápido.

Aconsejamos pedir al Concesionario Oficial **Moto Guzzi** que haga probar el vehículo en carretera tras una reparación o una operación de mantenimiento periódico.

Sin embargo, efectuar personalmente los "Controles Preliminares" tras una intervención de mantenimiento, consultar pág. 35 (TABLA CONTROLES PRELIMINARES).

**IMPORTANTE** Este vehículo está programado para detectar en tiempo real eventuales anomalías de funcionamiento, memorizadas por la central electrónica.

Cada vez que se posiciona el interruptor de encendido en "  $\bigcirc$  ", en el salpicadero se ilumina durante unos tres segundos la escrita " *EFI* ".

### ⚠ ATENCIÓN

Si la escrita " *EFI* " (1) aparece durante el funcionamiento normal del motor, significa que la central electrónica ha detectado alguna anomalía.

**En muchos casos el motor sigue funcionando con prestaciones limitadas; dirigirse inmediatamente a un Concesionario Oficial **Moto Guzzi**.**

## FICHA DE MANTENIMIENTO PERIÓDICO

INTERVENCIONES A REALIZAR POR EL Concesionario Oficial **Moto Guzzi** (QUE PUEDE SER EFECTUADAS POR EL USUARIO).

Componentes	Fin rodaje [1000 km (625 mi)]	Cada 7500 km (4687 mi) o 12 meses	Cada 15000 km (9375 mi) o 24 meses
Bujías (*)		③	
Filtro aceite motor (*)	③	③	
Horquilla	①		①
Funcionamiento/orientación luces		①	
Instalación luces	①	①	
Interruptores de seguridad			
Líquido frenos		①	
Aceite motor	③	③	
Neumáticos	①	①	
Presión neumáticos (**)	④	④	
Ralentí del motor	④	④	
Apriete bornes batería	①		
Apriete tornillos culata	④		
Testigo presión aceite motore	a cada puesta en marcha: ①		
Desgaste pastillas frenos	①	antes de cada viaje y cada 2000 km (1243 mi): ①	

① = Controlar, limpiar, ajustar, lubricar o sustituir si es necesario. ② = Limpiar.; ③ = Sustituir. ④ = Ajustar.

**Realizar las operaciones de mantenimiento con mayor frecuencia si se utiliza el vehículo en zonas lluviosas, polvorientas, con firme malo o en caso de conducción deportiva.**

(\*) = En caso de empleo deportivo, sustituir cada 3750 km (2343 mi).

(\*\*) = Controlar cada quince días o según los intervalos indicados.

## INTERVENCIONES A REALIZAR POR EL Concesionario Oficial **Moto Guzzi**.

Componentes	Fin rodaje [1000 km (625 mi)]	Cada 7500 km (4687 mi) o 12 meses	Cada 15000 km (9375mi) o 24 meses
Aceite cambio	③	③	
Carburación al ralentí (CO)		①	
Cables transmisión y mandos	①	①	
Cojinetes de dirección y juego dirección	①	①	
Cojinetes ruedas		①	
Discos de los frenos	①	①	
Filtro aire		①	③
Funcionamiento general vehículo	①	①	
Sistemas de frenado	①	①	
Líquido frenos	cada 2 años: ③ o 20000 km (12427 mi)		
Aceite horquilla	tras los primeros 7500 km (4687 mi) y posteriormente cada 22500 km (14000 mi): ③		
Retenes de aceite horquilla	tras los primeros 30000 km (18750 mi) y posteriormente cada 22500 km (14000 mi): ③		
Pastillas de los frenos	cada 2000 km/ 1243 mi : ① - si desgastadas: ③		
Reglaje juego válvulas	④	④	
Ruedas/Neumáticos	①	①	
Apriete tuercas y tornillos			
Apriete bornes batería	①		
Sincronización cilindros	①	①	
① = Controlar, limpiar, ajustar, lubricar o sustituir si es necesario (respetando las especificaciones del Manual de Taller). ② = Limpiar.; ③ = Sustituir. ④ = Ajustar.			
<b>Realizar las operaciones de mantenimiento con mayor frecuencia si se utiliza el vehículo en zonas lluviosas, polvorientas, con firme malo o en caso de conducción deportiva.</b>			
(*) = En caso de empleo deportivo, sustituir cada 3750 km (2343 mi).			

Componentes	Fin rodaje [1000 km (625 mi)]	Cada 7500 km (4687 mi) o 12 meses	Cada 15000 km (9375mi) o 24 meses
Suspensiones y ajuste	①		①
Aceite transmisión final	③	③	
Tubos combustible		①	cada 4 años: ③
Tubos frenos		①	cada 4 años: ③
Desgaste embrague (*)		①	
<p>① = Controlar, limpiar, ajustar, lubricar o sustituir si es necesario (respetando las especificaciones del Manual de Taller). ② = Limpiar.; ③ = Sustituir.  ④ = Ajustar.  <b>Realizar las operaciones de mantenimiento con mayor frecuencia si se utiliza el vehículo en zonas lluviosas, polvorientas, con firme malo o en caso de conducción deportiva.</b>  (*) = En caso de empleo deportivo, sustituir cada 3750 km (2343 mi).</p>			

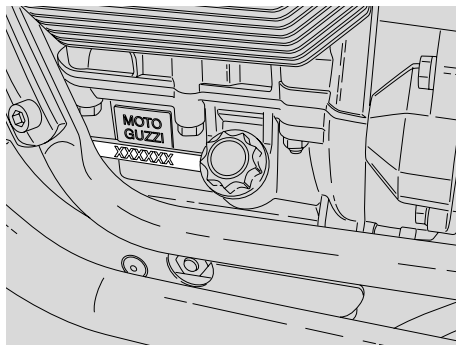
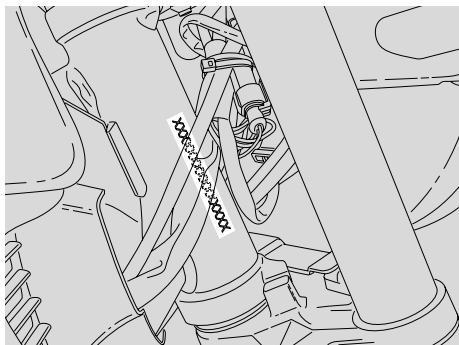

### **DATOS DE IDENTIFICACIÓN**

Resulta recomendable escribir los números del bastidor y del motor en el espacio reservado expresamente en este manual.

El número del bastidor puede utilizarse para la compra de recambios.

**IMPORTANTE** La alteración de los números de identificación puede provocar graves sanciones penales y administrativas; en especial, la alteración del número del bastidor causa la anulación inmediata de la garantía.

### **NÚMERO BASTIDOR**

El número del bastidor está troquelado en el tubo de la dirección, lado derecho.

Bastidor nº \_\_\_\_\_

### **NÚMERO DEL MOTOR**

El número del motor está troquelado en el lado izquierdo cerca del tapón/barra de nivel aceite motor.

Motor nº \_\_\_\_\_

### **EMPALMES CON ABRAZADERAS DE TORNILLO PARA EL AJUSTE DE LOS TUBOS**

#### **⚠ ATENCIÓN**

Quitar **SOLO** las abrazaderas indicadas en los procedimientos de mantenimiento.

El texto siguiente no autoriza el desmontaje arbitrario de las abrazaderas presentes en el vehículo.

#### **⚠ PELIGRO**

Antes de extraer una abrazadera, comprobar que el desmontaje no cause pérdidas de líquidos; de ser así, impedir la salida y proteger las piezas cerca del empalme.

#### **ABRAZADERAS DE TORNILLO PARA TUBOS**

Para el desmontaje y la instalación se puede utilizar un simple destornillador.

#### **⚠ ATENCIÓN**

Comprobar las condiciones de la abrazadera y, si es necesario, sustituirla con otra del mismo tipo y de las mismas dimensiones, solicitar a un Concesionario Oficial Moto Guzzi.

Al apretar la abrazadera, comprobar la estanqueidad del empalme.



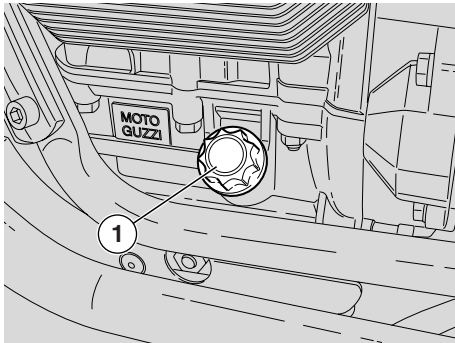

## COMPROBACIÓN NIVEL ACEITE MOTOR Y LLENADO

Leer atentamente pág. 30 (ACEITE MOTOR) y pág. 44 (MANTENIMIENTO).

**IMPORTANTE** Realizar las operaciones de mantenimiento a intervalos demediados si se utiliza el vehículo en zonas lluviosas, polvorientas o con firme malo.

Controlar periódicamente el nivel aceite motor, sustituirlo cada 7500 km (4687 mi), consultar pág. 50 (SUSTITUCIÓN ACEITE MOTOR Y FILTRO ACEITE MOTOR).

Para el control:

### ⚠ ATENCIÓN

El control del nivel aceite motor debe ser efectuado con el motor caliente y utilizando la barra (1) completamente atornillada.

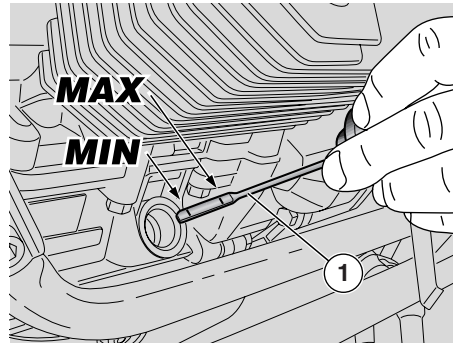

Si se controla el nivel aceite con el motor frío, el aceite podría descender provisionalmente bajo el nivel "MIN".

Esto no constituye un problema a menos que se encienda el testigo presión aceite motor "🛑", consultar pág. 15 (TABLA INSTRUMENTOS E INDICADORES).

**IMPORTANTE** Para calentar el motor hasta que el aceite motor alcance la temperatura de trabajo, no dejar en marcha el motor al ralentí con el vehículo parado. El procedimiento correcto requiere el control tras un viaje o luego de haber recorrido unos 15 km (10 mi) sobre un recorrido extraurbano (suficiente para que el aceite motor alcance la temperatura de trabajo).

- ◆ Parar el motor, consultar pág. 42 (PARADA).
- ◆ Mantener el vehículo en posición vertical con las dos ruedas apoyadas sobre el suelo.

- ◆ Destornillar el tapón de carga/barra de nivel aceite (1).
- ◆ Controlar el nivel del aceite a través de la barra (1).  
**MAX** = nivel máximo.  
**MIN** = nivel mínimo.  
 La diferencia entre "MAX" y "MIN" es de unos 400 cm<sup>3</sup>.
- ◆ El nivel es correcto si alcanza aproximadamente el nivel "MAX".

### ⚠ ATENCIÓN

No superar la muesca "MAX" ni descender por debajo de la muesca "MIN", para no causar graves daños al motor.

Si fuera necesario, restablecer el nivel del aceite motor:

- ◆ Desenroscar y quitar el tapón de llenado (1).

### ⚠ ATENCIÓN

No añadir aditivos u otras sustancias al aceite.

Si se utiliza un embudo u otro instrumento, comprobar que estén perfectamente limpios.

**IMPORTANTE** Utilizar aceites de buena calidad con gradación 5W - 40, consultar pág. 81 (TABLA LUBRICANTES).

Llenar el depósito restableciendo el nivel correcto, consultar pág. 81 (TABLA LUBRICANTES).

## SUSTITUCIÓN ACEITE MOTOR Y FILTRO ACEITE MOTOR

### ⚠ ATENCIÓN

Las operaciones de sustitución del aceite motor y del filtro aceite motor podrían resultar difíciles y complejas para un operador inexperto.

En caso de necesidad, dirigirse a un Concesionario Oficial Moto Guzzi.

Si de todas maneras, desea continuar personalmente, respetar las instrucciones indicadas a continuación.

Leer atentamente pág. 30 (ACEITE MOTOR) y pág. 44 (MANTENIMIENTO).

**IMPORTANTE** Efectuar las operaciones de mantenimiento a intervalos demediados si se utiliza el vehículo en zonas lluviosas, polvorientas, con firme malo o en caso de conducción deportiva.

Controlar periódicamente el nivel aceite motor, consultar pág. 49 (COMPROBACIÓN NIVEL ACEITE MOTOR Y LLENADO), sustituirlo cada 7500 km (4687 mi).

**Para la sustitución:**

**IMPORTANTE** Para que el aceite salga mejor y completamente es necesario que esté caliente y por lo tanto resulta más fluido; esta condición se alcanza luego de unos veinte minutos de funcionamiento normal.

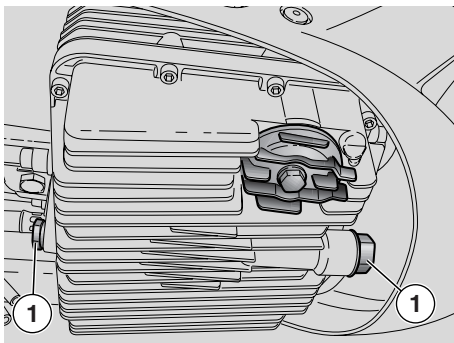

### ⚠ ATENCIÓN

El motor caliente contiene aceite a alta temperatura, prestar especial atención para no quemarse cuando se realizan las siguientes operaciones.

- ◆ Colocar un contenedor, con capacidad superior a 4000 cm<sup>3</sup> en correspondencia de los tapones de descarga (1).
- ◆ Destornillar y quitar los tapones de descarga (1).
- ◆ Destornillar y quitar el tapón de reposición (2).
- ◆ Descargar y dejar gotear por algunos minutos el aceite dentro del contenedor.
- ◆ Controlar y eventualmente sustituir las arandelas de estanqueidad de los tapones de descarga (1).
- ◆ Quitar los residuos metálicos pegados al imán de los tapones de descarga (1).
- ◆ Atornillar y ajustar los tapones de descarga (1).

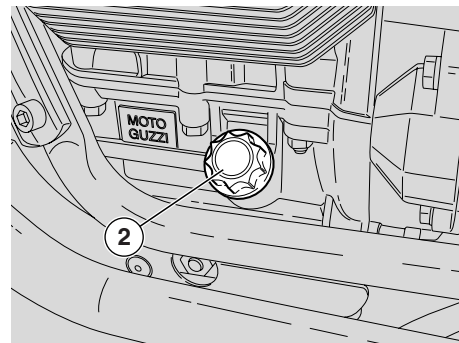

Par de apriete tapones de descarga (1): 12 Nm (1,2 kgm).

### ⚠ ATENCIÓN

No derramar el aceite en el ambiente. Se recomienda colocarlo en un recipiente sellado y dejarlo en una estación de servicio en la cual se adquiere habitualmente o en un centro de recolección de aceites.

## SUSTITUCIÓN FILTRO ACEITE MOTOR

**IMPORTANTE** Realizar las operaciones de mantenimiento a intervalos más reducidos si el vehículo se utiliza en zonas lluviosas, polvorientas o con firme malo.

**Sustituir el filtro aceite motor cada 7500 km (4687 mi) (o a cada cambio de aceite motor).**

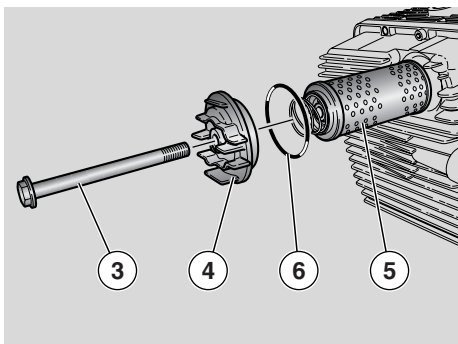

- ◆ Destornillar el tornillo (3) y quitar la tapa (4).
- ◆ Quitar el filtro aceite motor (5).

### **⚠ ATENCIÓN**

**No utilizar nuevamente un filtro usado anteriormente.**

- ◆ Extender una capa de aceite en el anillo de estanqueidad (6) del nuevo filtro aceite motor.
- ◆ Introducir el nuevo filtro aceite motor con el muelle dirigido hacia abajo.
- ◆ Montar nuevamente la tapa (4), atornillar y ajustar el tornillo (3).

## **RUEDA DELANTERA**

### **⚠ ATENCIÓN**

Las operaciones de desmontaje e instalación de la rueda delantera pueden resultar dificultosas y complejas para un operador inexperto.

**Dirigirse a un Concesionario Oficial Moto Guzzi.**

### **⚠ PELIGRO**

**Conducir con las llantas dañadas es peligroso para la seguridad propia, de los demás y del vehículo.**

**Controlar las condiciones de la llanta rueda y si resulta dañada encargar la sustitución.**

## **RUEDA TRASERA**

### **⚠ ATENCIÓN**

Las operaciones de desmontaje e instalación de la rueda trasera pueden resultar dificultosas y complejas para un operador inexperto.

**Dirigirse a un Concesionario Oficial Moto Guzzi.**

### **⚠ PELIGRO**

**Conducir con las llantas dañadas es peligroso para la seguridad propia, de los demás y del vehículo.**

**Controlar las condiciones de la llanta rueda y si resulta dañada encargar la sustitución.**

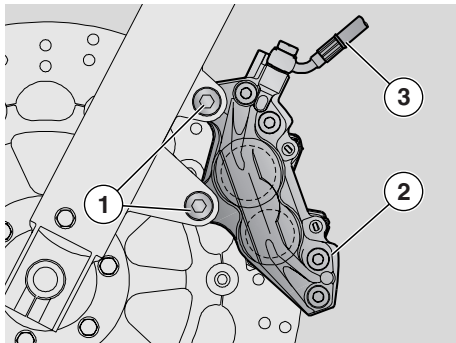

## PINZA FRENO DELANTERO

Leer atentamente pág. 44 (MANTENIMIENTO).

### ⚠ PELIGRO

Un disco sucio ensucia las pastillas y por consiguiente reduce la eficacia de frenado. Las pastillas sucias deben ser sustituidas, mientras que el disco sucio debe ser limpiado con un producto desengrasante de alta calidad.

### ⚠ ATENCIÓN

Durante el desmontaje y el montaje actuar con precaución para no dañar los tubos, los discos y las pastillas de los frenos.

**IMPORTANTE** Para la extracción de la pinza del freno delantero es necesario sostener en posición vertical el vehículo, de manera firme y segura, manteniendo levantada la rueda delantera.

## DESMONTAJE

### ⚠ ATENCIÓN

Comprobar la estabilidad del vehículo.

- ◆ Girar manualmente la rueda hasta que el espacio entre los dos radios de la llanta se encuentre en correspondencia con la pinza freno.
- ◆ Bloquear el manillar en posición de marcha de manera que la dirección quede bloqueada.

Par de apriete tornillos pinza freno (1): 50 Nm (5 kgm).

- ◆ Destornillar y quitar los dos tornillos de la pinza freno (1).

### ⚠ ATENCIÓN

No accionar la palanca del freno tras haber quitado la pinza freno porque, en caso contrario, los émbolos de la misma podrían salir de sus alojamientos, causando la pérdida del líquido frenos.

En este caso dirigirse a un Concesionario Oficial **Moto Guzzi** que realizará el mantenimiento.

- ◆ Extraer del disco la pinza del freno (2) dejándola conectada al tubo (3).

## MONTAJE

### ⚠ ATENCIÓN

Operar con precaución para no dañar las pastillas de los frenos.

- ◆ Introducir la pinza freno (2) en el disco y colocarla con los agujeros de fijación alineados con los del soporte.

### ⚠ PELIGRO

Durante la instalación de la pinza freno, sustituir los tornillos (1) de bloqueo de la pinza con dos tornillos nuevos del mismo tipo.

- ◆ Atornillar y apretar los dos tornillos (1) de fijación pinza freno.

Par de apriete tornillos pinza freno: 50 Nm (5 kgm).

- ◆ Extraer el sostén actuando con precaución.

### ⚠ ATENCIÓN

Luego del montaje, accionar varias veces la palanca del freno y controlar el funcionamiento correcto del sistema de frenado.

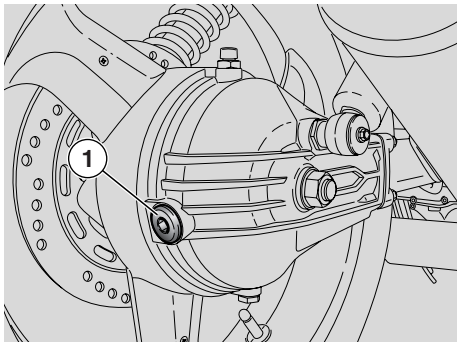

## CONTROL NIVEL ACEITE TRANSMISIÓN CARDÁNICA

**IMPORTANTE** Realizar las operaciones de mantenimiento a intervalos más reducidos si el vehículo se utiliza en zonas lluviosas, polvorientas o con firme malo.

Controlar periódicamente el nivel aceite del cardán, sustituir luego de los primeros 1000 km (625 mi) y sucesivamente cada 7500 km (4687 mi).

### Para el control:

- ◆ Mantener el vehículo en posición vertical con las dos ruedas apoyadas en el suelo.
- ◆ Destornillar y quitar el tapón de nivel (1).
- ◆ Controlar que el aceite roce el agujero del tapón de nivel (1). Si el aceite se encuentra por debajo del nivel recomendado, es necesario proveer a su reposición.

Para la reposición y la eventual sustitución del aceite grupo transmisión cardánica es necesario dirigirse a un Concesionario Oficial **Moto Guzzi**.

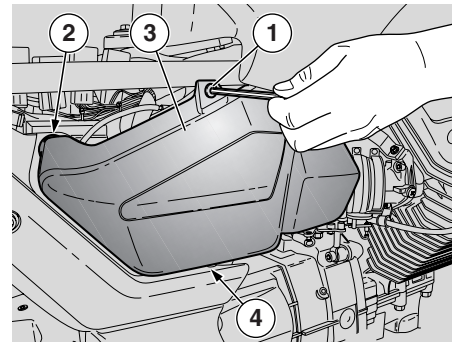

## DESMONTAJE PANELES LATERALES

- ◆ Desmontar el asiento piloto, consultar pág. 21 (DESBLOQUEO/BLOQUEO ASIENTO).
- ◆ Destornillar y quitar el tornillo (1).

### ⚠ ATENCIÓN

**Manejar con precaución los componentes de plástico y los pintados para no rayarlos o arruinarlos.**

- ◆ Desenganchar delicadamente el perno (2) del relativo aro de sujeción.
- ◆ Desmontar el panel lateral (3).

**IMPORTANTE** Durante el montaje comprobar el correcto posicionamiento del perno de referencia (4).

Repetir las mismas operaciones para desmontar el otro panel.

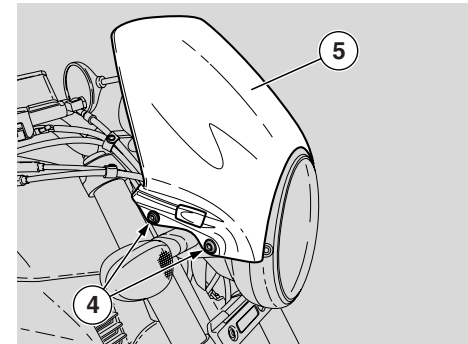
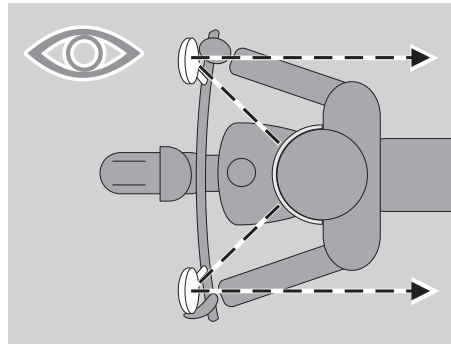
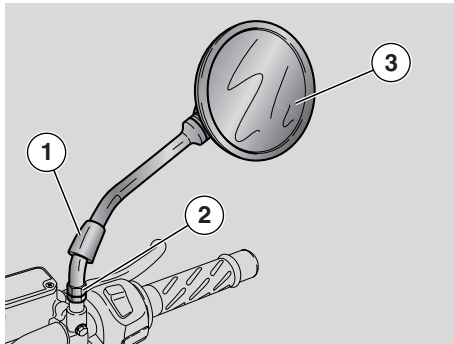

### DESMONTAJE RETROVISORES

- ◆ Colocar el vehículo sobre el caballete, consultar pág. 43 (COLOCACIÓN DEL VEHÍCULO SOBRE EL CABALLETE).
- ◆ Levantar el aro de protección (1) y actuar en la contratuerca (2).

#### ⚠ ATENCIÓN

Manejar con precaución los componentes de plástico y los pintados, no rayarlos o arruinarlos.

- ◆ Quitar el espejo retrovisor (3).

**IMPORTANTE** Repetir las mismas operaciones para desmontar el otro retrovisor.

#### ⚠ ATENCIÓN

Tras la instalación, ajustar correctamente los retrovisores y apretar las tuercas para asegurar la estabilidad de los mismos.

Al finalizar la instalación:

- ◆ Posicionar correctamente el aro (1).

### DESMONTAJE CÚPULA

- ◆ Colocar el vehículo sobre el caballete, consultar pág. 43 (COLOCACIÓN DEL VEHÍCULO SOBRE EL CABALLETE).
- ◆ Destornillar y quitar los dos tornillos inferiores (4).

#### ⚠ ATENCIÓN

Durante la instalación apretar los tornillos (4) con moderación porque están fijados en material plástico.

#### ⚠ ATENCIÓN

Manejar con precaución los componentes de plástico y los pintados para no rayarlos o arruinarlos.

- ◆ Quitar completamente la cúpula (5).

**Finalizado el montaje:**

- ◆ Comprobar la estabilidad de la fijación de la cúpula al vehículo.

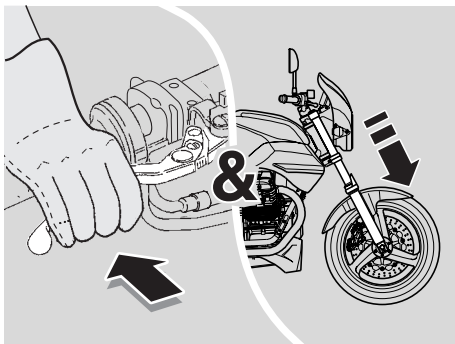

## INSPECCIÓN SUSPENSIÓN DELANTERA Y TRASERA

Leer atentamente pág. 44 (MANTENIMIENTO).

**IMPORTANTE** Para sustituir el aceite de la horquilla delantera, dirigirse a un Concesionario Oficial **Moto Guzzi**, que garantizará un servicio esmerado y rápido.

**IMPORTANTE** Realizar las operaciones de mantenimiento a intervalos demediados si se utiliza el vehículo en zonas lluviosas, polvorientas, con firme malo o en caso de conducción deportiva.

Cambiar el aceite de la horquilla delantera después de los primeros 7500 km (4687 mi) y posteriormente cada 22500 km (14000 mi).

Después de los primeros 1000 km (625 mi) y luego cada 15000 km (9375 mi) realizar los siguientes controles:

- ◆ Con la palanca del freno delantera accionada, presionar varias veces el manillar empujando a fondo la horquilla. La carrera debe ser suave y no debe haber rastro de aceite sobre las barras.
- ◆ Controlar el apriete de todos los órganos y la funcionalidad de las articulaciones de la suspensión delantera y trasera.

## ⚠ ATENCIÓN

En caso de que se notaran anomalías en el funcionamiento o se necesitara la intervención de personal especializado, dirigirse a un Concesionario Oficial **Moto Guzzi**.

## SUSPENSIÓN DELANTERA

- ◆ Después de los primeros 30000 km (18750 mi) y luego cada 22500 km (14000 mi) sustituir los retenes de aceite horquilla dirigiéndose a un Concesionario Oficial **Moto Guzzi**.

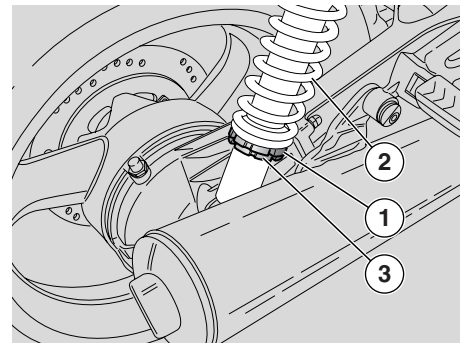

## SUSPENSIÓN TRASERA

Para regular el ajuste, el amortiguador dispone de un registro de virola (1) para la regulación de la precarga del muelle (2) y de una virola de fijación (3).

**IMPORTANTE** Es posible regular la altura de la parte trasera del vehículo, para personalizar el ajuste del mismo según las condiciones de empleo.

## AJUSTE AMORTIGUADORES TRASEROS

**IMPORTANTE** Realizar las operaciones de mantenimiento a intervalos demediados si se utiliza el vehículo en zonas lluviosas, polvorientas, con firme malo o en caso de conducción deportiva.

Cada 15000 km (9375 mi) controlar y, si resulta necesario, regular el amortiguador trasero.

### ⚠ ATENCIÓN

**No forzar la rotación del registro de regulación (1) más allá del tope en los dos sentidos, para evitar posibles daños.**

- ◆ Utilizando la específica llave, destornillar la virola de bloqueo (3).
- ◆ Operar en la virola de regulación (1) para regular la precarga del muelle (A) (ver tabla) utilizando la relativa llave de espigón del contenedor porta herramientas.
- ◆ Atornillar para aumentar la precarga; viceversa, destornillar para disminuirla.
- ◆ Una vez realizada la regulación, ajustar la virola (3).

### ⚠ ATENCIÓN

**Para una buena estabilidad del vehículo es oportuno asegurarse que ambos amortiguadores estén regulados en la misma posición. En caso de necesidad, dirigirse a un Concesionario Oficial **Moto Guzzi**.**

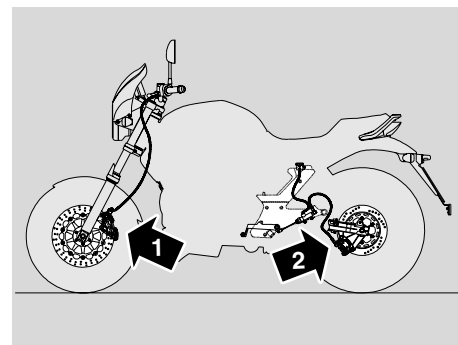
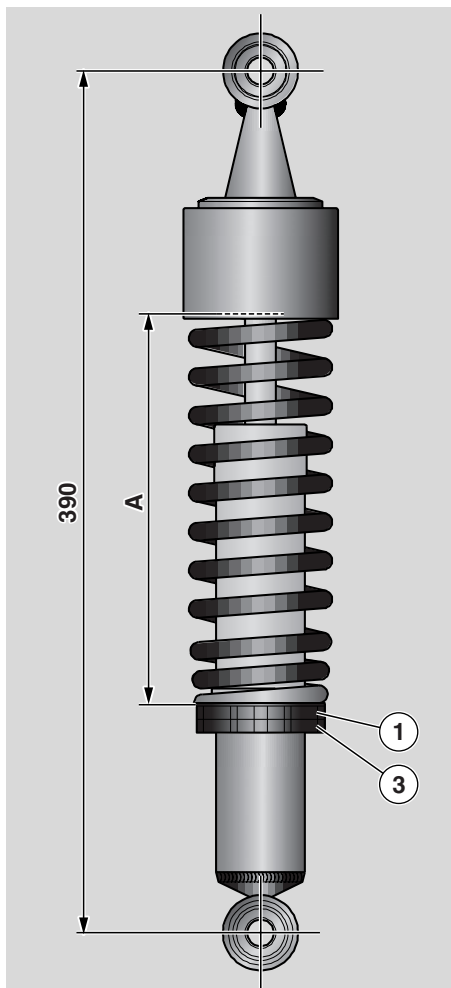

## COMPROBACIÓN DESGASTE PASTILLAS

Leer atentamente pág. 25 (LÍQUIDO FRENOS - recomendaciones), pág. 26 (FRENOS DE DISCO) y pág. 44 (MANTENIMIENTO).

**IMPORTANTE** Las siguientes informaciones se refieren a un solo sistema de frenado pero son válidas para ambos.

**IMPORTANTE** Realizar las operaciones de mantenimiento a intervalos demediados si se utiliza el vehículo en zonas lluviosas, polvorientas, con firme malo o en caso de conducción sobre pista.

Controlar el desgaste de las pastillas del freno después de los primeros 1000 km (625 mi) y luego cada 2000 km (1250 mi) y antes de cada viaje.

El desgaste de las pastillas del freno de disco depende del uso, del tipo de conducción y de carretera.



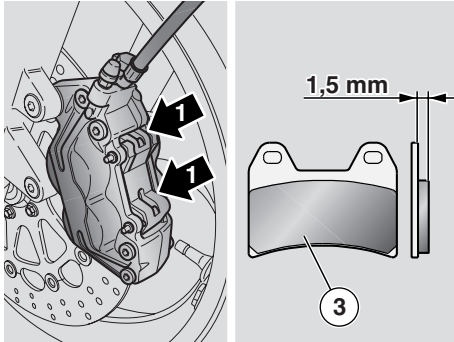

### ⚠ PELIGRO

Controlar el desgaste de las pastillas de los frenos sobre todo antes de cada viaje.

Para realizar un control rápido del desgaste de las pastillas proceder de la siguiente manera:

- ◆ Colocar el vehículo sobre el caballete, consultar pág. 43 (COLOCACIÓN DEL VEHÍCULO SOBRE EL CABALLETE).
- ◆ Efectuar un control visual entre el disco y las pastillas, actuando:
  - desde arriba en la parte trasera para las pinzas freno delantero (1);
  - desde abajo en la parte trasera para la pinza del freno trasero (2).

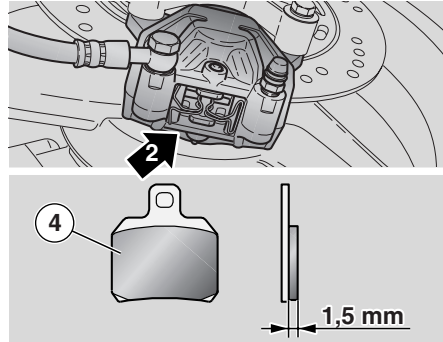

### ⚠ PELIGRO

El consumo superior al límite del material de fricción pone en contacto el soporte metálico de la pastilla con el disco, con consiguiente ruido metálico y chispas en la pinza; perjudicando la eficacia de frenado, la seguridad y la integridad del disco.

Si el espesor del material de fricción [incluso de una sola pastilla delantera (3) o trasera (4)] queda reducido al valor aproximado de **1,5 mm** (o incluso si uno solo de los indicadores de desgaste no resulta visible): encargar la sustitución de todas las pastillas de las pinzas del freno.

### ⚠ PELIGRO

Para la sustitución, dirigirse a un Concesionario Oficial **Moto Guzzi**.

## AJUSTE MANDO ACELERADOR

Leer atentamente pág. 44 (MANTENIMIENTO).

**IMPORTANTE** Realizar las operaciones de mantenimiento a intervalos demediados si se utiliza el vehículo en zonas lluviosas, polvorientas, con firme malo o en caso de conducción deportiva.

Después de los primeros 1000 km (625 mi) y luego cada 7500 km (4687 mi) controlar los cables del mando acelerador dirigiéndose a un Concesionario Oficial **Moto Guzzi**.

La carrera en vacío del puño de gas debe ser de **2-3 mm**, medida en el borde del puño del acelerador mismo.

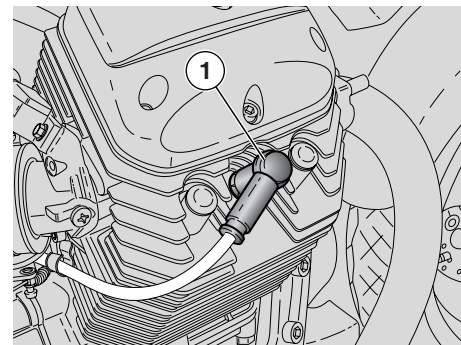
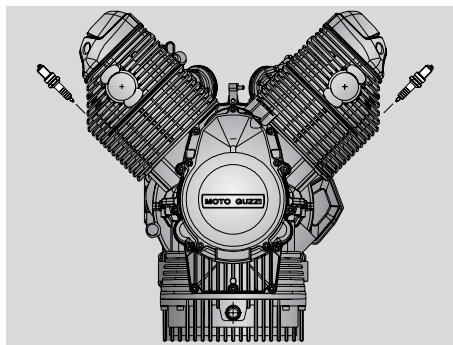
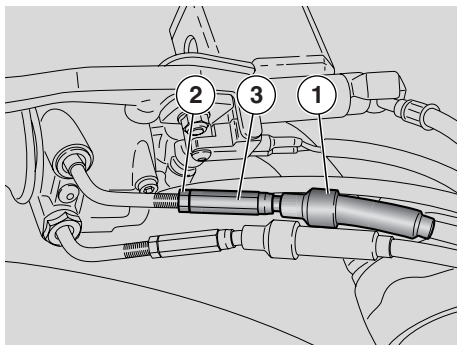

#### En caso contrario:

- ◆ Colocar el vehículo sobre el caballete, consultar pág. 43 (COLOCACIÓN DEL VEHÍCULO SOBRE EL CABALLETE).
- ◆ Extraer el elemento de protección (1).
- ◆ Aflojar la contratuerca (2).
- ◆ Girar el registro (3) para restablecer el valor indicado.
- ◆ Luego del ajuste, apretar la contratuerca (2) y controlar nuevamente la carrera en vacío.
- ◆ Instalar nuevamente el elemento de protección (1).

#### **⚠ ATENCIÓN**

**Al completar el ajuste, comprobar que la rotación del manillar no modifique el ralentí del motor y que el puño del acelerador, una vez soltado, retorne suave y automáticamente a la posición de reposo.**

#### **BUJÍAS**

**Leer atentamente pág. 44 (MANTENIMIENTO).**

**IMPORTANTE** Realizar las operaciones de mantenimiento a intervalos demediados si se utiliza el vehículo en zonas lluviosas, polvorientas, con firme malo o en caso de conducción sobre pista.

#### **⚠ ATENCIÓN**

**Controlar, limpiar o sustituir, una a la vez, las bujías.**

Controlar las bujías cada 10000 km (6214 mi).

Desmontar periódicamente las bujías, limpiarlas de las incrustaciones de carbonilla y sustituir las si resulta necesario.

#### **⚠ ATENCIÓN**

**Aunque una sola bujía necesita ser sustituida, cambiar siempre todas las bujías.**

#### **⚠ PELIGRO**

**Antes de realizar las operaciones siguientes, dejar enfriar el motor y el silenciador hasta que alcancen la temperatura ambiente para evitar posibles quemaduras.**

Las siguientes operaciones se refieren a un solo cilindro pero son válidas para ambos.

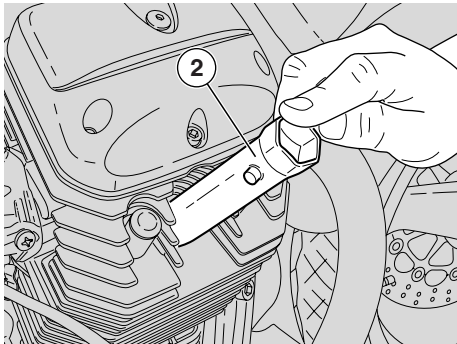

### Para el desmontaje:

- ◆ Desconectar la pipeta (1) de la bujía.
- ◆ Eliminar todo residuo de suciedad de la base de la bujía.
- ◆ Introducir en la bujía la llave correspondiente presente en el kit herramientas.
- ◆ Introducir en el alojamiento hexagonal de la llave para bujías la llave (2) con el mango suministrado con el kit herramientas.
- ◆ Desenroscar la bujía y extraerla de su alojamiento, impidiendo que polvo u otras sustancias entren en el cilindro.

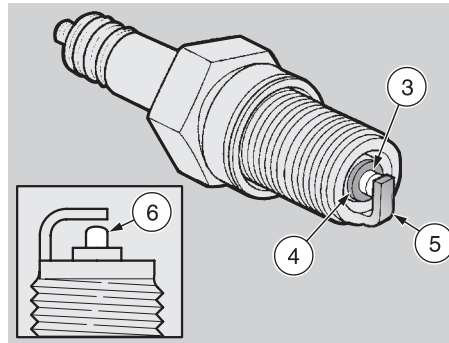

### Para el control y la limpieza:

#### ⚠ ATENCIÓN

Los electrodos de las bujías instaladas en este vehículo son de tipo al platino. Para la limpieza no utilizar escobillas metálicas y/o productos abrasivos, sino exclusivamente un chorro de aire en presión.

#### Leyenda:

- electrodo central (3);
  - aislante (4);
  - electrodo lateral (5).
  - ◆ Controlar que los electrodos y el aislante de la bujía no presenten incrustaciones de carbonilla o marcas de corrosión; si fuera necesario, limpiarlos con un chorro de aire en presión.
- Si la bujía presenta hendiduras en el aislante, electrodos corroídos, incrustaciones excesivas o electrodo central (3) con el ápice redondeado (6) debe ser sustituida.

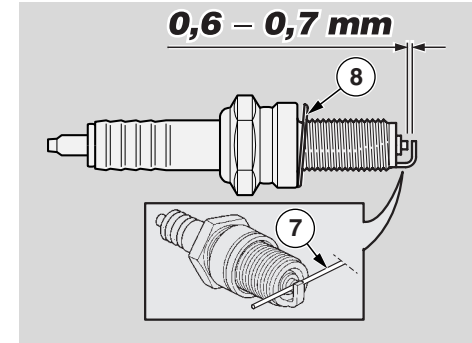

#### ⚠ ATENCIÓN

Cuando se sustituye la bujía, controlar el paso y la longitud de la rosca.

Si la parte roscada es demasiado corta, las incrustaciones de carbonilla se depositarán en el alojamiento de la rosca, con el riesgo de dañar el motor cuando se reinstale la correcta.

Utilizar sólo bujías del tipo recomendado, consultar pág. 78 (DATOS TÉCNICOS) para no perjudicar el rendimiento y la duración del motor.

Para controlar la distancia entre los electrodos utilizar un calibre de espesores del tipo con hilo (7) para no dañar el revestimiento de platino.

- ◆ Controlar la distancia entre los electrodos mediante un calibre de espesores del tipo con hilo (7).

## ⚠ ATENCIÓN

No intentar de ningún modo restablecer la distancia entre los electrodos.

La distancia entre los electrodos debe ser de **0,6 - 0,7 mm**; si resulta diferente, sustituir la bujía.

- ◆ Comprobar que la arandela (8) esté en buenas condiciones.

### Para la instalación:

- ◆ Con la arandela instalada (8), atornillar a mano la bujía para no dañar la rosca.
- ◆ Apretar con la llave del kit herramientas dando 1/2 vuelta a la bujía, para comprimir la arandela.

Par de apriete bujía: **20 Nm (2 kgm)**.

## ⚠ ATENCIÓN

Atornillar a tope la bujía porque, en caso contrario, el motor podría recalentarse y dañarse gravemente.

- ◆ Instalar correctamente las pipetas (1) de las bujías (2) de manera que no se desconecte con las vibraciones del motor.

**IMPORTANTE** Repetir las operaciones descritas en la bujía del otro cilindro.

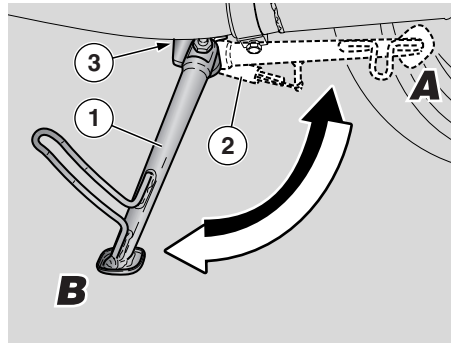

### CONTROL CABALLETE LATERAL

Leer atentamente pág. 44 (MANTENIMIENTO) y pág. 66 (CONTROL INTERRUPTORES).

El caballete lateral (1) puede colocarse en dos posiciones:

- extendido o retraído (de reposo) (Pos.A);
- extendido (de trabajo) (Pos.B).

La extensión y la retracción del caballete deben ser efectuados por el piloto.

El caballete lateral (1) debe girar libremente.

Los muelles (2) mantienen el caballete en posición (extendida o retraída).

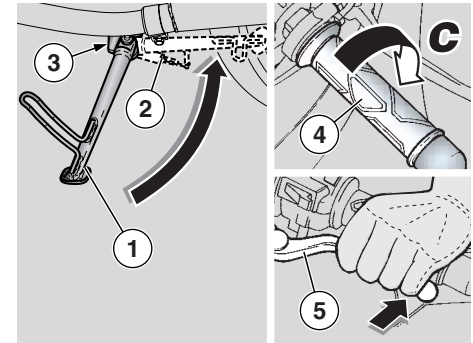

### Proceder con los siguientes controles:

- ◆ Los muelles (2) no deben estar dañados, desgastados, oxidados o flojos.
- ◆ Comprobar que, en ambas posiciones (extendida y retraída), el caballete no presente juego.
- ◆ Mover el caballete de la posición retraída y extenderlo para comprobar que los muelles permitan una extensión completa.
- ◆ Mover el caballete hasta colocarlo en posición retraída y soltarlo a mitad de la carrera para comprobar que los muelles lo cierren completamente.
- ◆ El caballete debe girar libremente, si necesario engrasar la articulación, consultar pág. 81 (TABLA LUBRICANTES).

En el caballete lateral (1) está instalado un interruptor de seguridad (3) que cumple la función de impedir o interrumpir el funcionamiento del motor si se ha engranado la marcha y si ha sido bajado el caballete lateral (1).

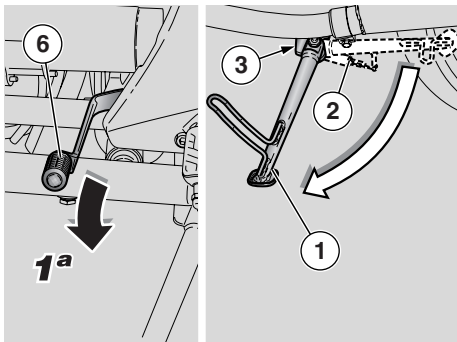

**Para controlar el funcionamiento del interruptor de seguridad (3):**

- ◆ Sentarse sobre el vehículo en posición de marcha.
- ◆ Levantar el caballete lateral (1).
- ◆ Arrancar el motor, consultar pág. 36 (ARRANQUE).
- ◆ Con el puño del acelerador (4) en reposo (**Pos.C**) y el motor al ralentí, accionar completamente la palanca del embrague (5).
- ◆ Engranar la primera marcha empujando hacia abajo la palanca mando cambio (6).
- ◆ Bajar el caballete lateral (1) que accionará el interruptor de seguridad (3).

**A este punto:**

- El motor debe apagarse.

**Si el motor no se apaga, dirigirse a un Concesionario Oficial **Moto Guzzi**.**

## **BATERÍA**

**Leer atentamente la pág. 44 (MANTENIMIENTO).**

Luego de los primeros 1000 km (625 mi) y cada 6000 km (3750 mi), controlar el nivel del electrolito y el ajuste de los bornes.

### **⚠ PELIGRO**

**Peligro de incendio.**

**Combustible y otras sustancias inflamables no deben estar cerca de los componentes eléctricos.**

El electrolito de la batería es tóxico, cáustico y si entra en contacto con la piel puede causar quemaduras, porque contiene ácido sulfúrico. Utilizar guantes protectores, una máscara para la cara y/o gafas de protección para realizar las operaciones de mantenimiento. Si el líquido del electrolito entra en contacto con la piel, lavar abundantemente con agua fresca.

Si entrase en contacto con los ojos, lavar abundantemente con agua durante quince minutos, luego dirigirse con urgencia a un oculista.

En caso de ingerirse accidentalmente, beber abundante agua o leche, continuar con leche de magnesia o aceite vegetal, luego dirigirse con urgencia a un médico.

La batería emana gases explosivos, se recomienda mantenerla alejada de llamas, chispas, cigarrillos o cualquier otra fuente de calor.

Durante la recarga o el uso, proveer a una adecuada ventilación del local, evitar la inhalación de los gases emanados durante la recarga de la batería.

**MANTENER LEJOS DEL ALCANCE DE LOS NIÑOS.**

No inclinar excesivamente el vehículo, para evitar peligrosas salidas del líquido de la batería.

### **⚠ PELIGRO**

No invertir jamás la conexión de los cables de la batería.

Conectar y desconectar la batería con el interruptor de encendido en posición "⊗" de otra manera algunos componentes podrían dañarse. Conectar primero el cable positivo (+) y luego el negativo (-). Desconectar siguiendo el orden inverso.

El líquido de la batería es corrosivo.

No desparramar o esparcir, en especial en las partes de plástico.

En el caso que se instale una batería del tipo "SIN MANTENIMIENTO" utilizar, para la recarga, un cargabaterías específico (del tipo voltaje/amperaje constante o voltaje constante).

Utilizando un cargabaterías de tipo convencional se podría dañar la batería.

## PROLONGADA INACTIVIDAD DE LA BATERÍA

En caso de que el vehículo quede inactivo durante más de quince días, es necesario recargar la batería para evitar su sulfatación, consultar pág. 64 (RECARGA BATERÍA).

◆ Desmontar la batería, consultar pág. 63 (DESMONTAJE BATERÍA) y colocarla en un sitio fresco y seco.

Es importante controlar la carga periódicamente (más o menos una vez cada mes) durante el invierno o cuando el vehículo permanece parado, para evitar que se degrade.

◆ Recargarla completamente, usando una recarga normal, consultar pág. 64 (RECARGA BATERÍA).

Si la batería permanece instalada en el vehículo, desconectar los cables de los terminales.

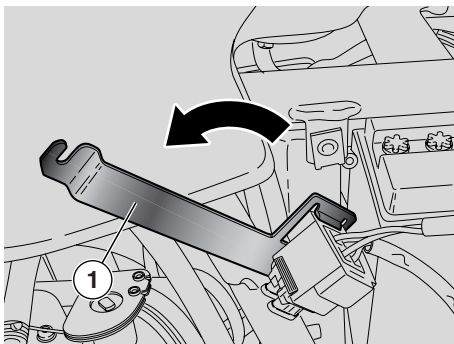

## CONTROL Y LIMPIEZA TERMINALES Y BORNES

Leer atentamente pág. 61 (BATERÍA).

- ◆ Comprobar que el interruptor de encendido esté en posición "OFF".
- ◆ Desmontar el asiento piloto, consultar pág. 21 (DESBLOQUEO/BLOQUEO ASIENTO).
- ◆ Quitar el carenado lateral izquierdo, ver pág. 53 (DESMONTAJE PANELES LATERALES).
- ◆ Levantar el sostén (1) de fijación de la batería sin golpear el depósito (eventualmente proteger con materiales suaves).

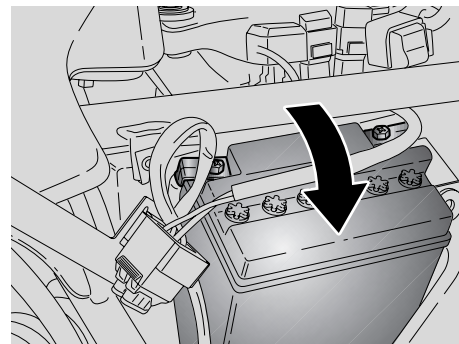

- ◆ Extraer parcialmente la batería de su relativo alojamiento.
- ◆ Controlar que los terminales de los cables y los bornes de la batería estén:
  - en buenas condiciones (sin corrosión o incrustaciones);
  - recubiertos con grasa neutra o vaselina.

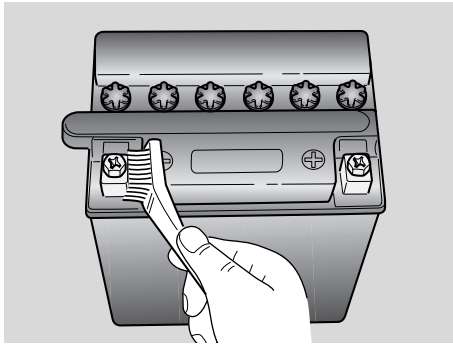

#### Si resulta necesario:

- ◆ Desmontar la batería consultar pág. 63 (DESMONTAJE BATERÍA)
- ◆ Cepillar los terminales de los cables y los bornes de la batería con una escobilla metálica para eliminar todo residuo de corrosión.
- ◆ Instalar la batería, consultar pág. 65 (INSTALACIÓN BATERÍA).

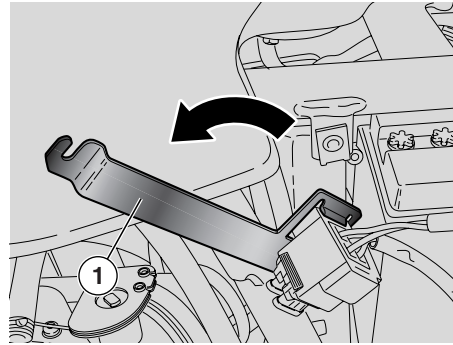

#### DESMONTAJE BATERÍA

#### ⚠ ATENCIÓN

**El desmontaje de la batería comporta la puesta en cero de las funciones del reloj digital. Para reprogramar estas funciones, consultar pág. 16 (DISPLAY DIGITAL MULTIFUNCIÓN).**

#### Leer atentamente pág. 61 (BATERÍA).

- ◆ Comprobar que el interruptor de encendido esté en posición "X".
- ◆ Desmontar el asiento piloto, consultar pág. 21 (DESBLOQUEO/BLOQUEO ASIENTO).
- ◆ Quitar el carenado lateral izquierdo, ver pág. 53 (DESMONTAJE PANELES LATERALES).
- ◆ Levantar el sostén (1) de fijación de la batería sin golpear el depósito (eventualmente proteger con materiales suaves).

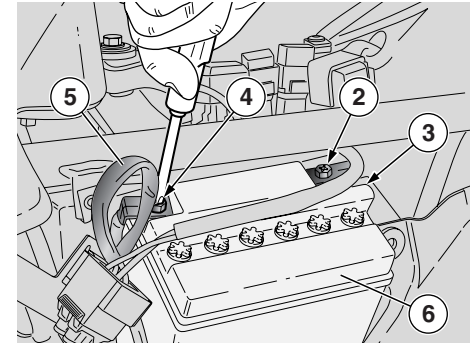

- ◆ Destornillar y quitar el tornillo (2) del borne negativo (-).
- ◆ Desplazar lateralmente el cable negativo (3).
- ◆ Destornillar y quitar el tornillo (4) del borne positivo (+).
- ◆ Desplazar lateralmente el cable positivo (5).
- ◆ Desconectar el tubo de desahogo batería.
- ◆ Sujetar firmemente la batería (6) y levantarla para extraerla de su alojamiento.

#### ⚠ PELIGRO

**Una vez desmontada, es necesario colocar la batería en un sitio seguro y lejos del alcance de los niños.**

- ◆ Colocar la batería sobre una superficie llana, en un sitio fresco y seco.

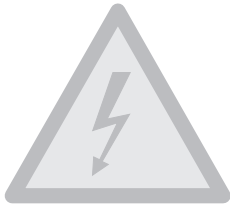

- ◆ Bajar el sostén de fijación (1).
- ◆ Montar nuevamente el carenado lateral izquierdo, ver pág. 53 (DESMONTAJE PANELES LATERALES).
- ◆ Instalar nuevamente el asiento piloto, consultar pág. 21 (DESBLOQUEO/BLOQUEO ASIENTO).

**IMPORTANTE** Para la instalación de la batería, consultar pág. 65 (INSTALACIÓN BATERÍA).

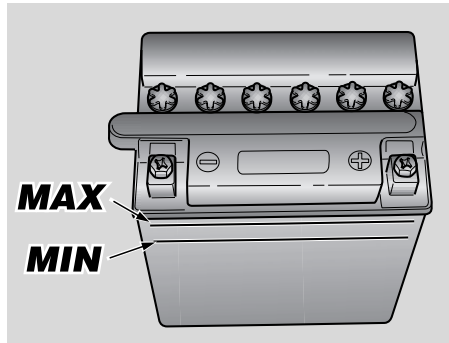

### CONTROL NIVEL ELECTROLITO BATERÍA

Para el control del nivel del electrolito:

- ◆ Controlar que el nivel del líquido esté comprendido entre las dos marcas de "MIN" y "MAX", impresas en un lado de la batería.
- De lo contrario:
- ◆ Quitar los tapones de los elementos.

### ⚠ ATENCIÓN

Para la reposición del líquido del electrolito utilizar exclusivamente agua destilada. No superar la referencia de "MÁX", porque el nivel aumenta durante la recarga.

- ◆ Restablecer el nivel del líquido agregando agua destilada.

### RECARGA BATERÍA

- ◆ Quitar la batería, ver pág. 63 (DESMONTAJE BATERÍA).
- ◆ Quitar los tapones de los elementos.
- ◆ Controlar el nivel del electrolito de la batería, ver al lado (CONTROL NIVEL ELECTROLITO BATERÍA).
- ◆ Conectar la batería a un cargabaterías.
- ◆ Se recomienda una recarga utilizando un amperaje de 1/10 de la capacidad de la batería misma.
- ◆ Una vez finalizada la recarga, controlar nuevamente el nivel del electrolito y eventualmente reponer con agua destilada.
- ◆ Montar nuevamente los tapones de los elementos.

### ⚠ PELIGRO

Instalar nuevamente la batería sólo 5/10 minutos después de haberla desconectado del cargador, ya que, durante un breve periodo de tiempo, la batería sigue produciendo gas.



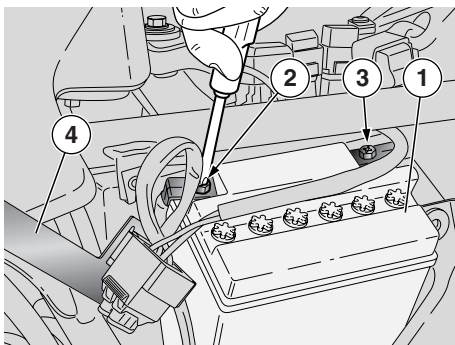

## INSTALACIÓN BATERÍA

Leer atentamente pág. 61 (BATERÍA).

- ◆ Comprobar que el interruptor de encendido esté en posición "⊗".
- ◆ Desmontar el asiento piloto, consultar pág. 21 (DESBLOQUEO/BLOQUEO ASIENTO).
- ◆ Quitar el carenado lateral izquierdo, ver pág. 53 (DESMONTAJE PANELES LATERALES).
- ◆ Levantar el sostén (4) de fijación de la batería sin golpear el depósito (eventualmente proteger con materiales suaves).

**IMPORTANTE** La batería (1) debe colocarse en su alojamiento con los bornes orientados hacia la parte trasera del vehículo.

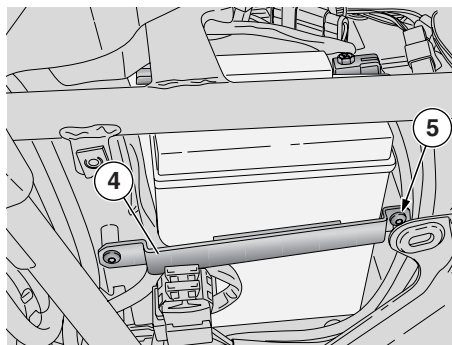

- ◆ Colocar la batería (1) en el relativo compartimiento, sin introducirla completamente.
- ◆ Conectar el tubo de alivio batería.

## ⚠ PELIGRO

**Durante la instalación, conectar antes el cable en el borne positivo (+) y luego el negativo (-).**

- ◆ Conectar el borne positivo (+) por medio del tornillo (2).
- ◆ Conectar el borne negativo (-) por medio del tornillo (3).
- ◆ Recubrir los terminales y los bornes con grasa neutra o vaselina.
- ◆ Colocar correctamente la batería, introduciéndola completamente en el relativo compartimiento.

- ◆ Instalar el asiento piloto, ver pág. 21 (DESBLOQUEO/BLOQUEO ASIENTO).
- ◆ Bajar el sostén (4) de fijación de la batería, enganchándolo al perno de referencia (5).
- ◆ Montar nuevamente el carenado lateral izquierdo, ver pág. 53 (DESMONTAJE PANELES LATERALES).

## ⚠ ATENCIÓN

**El desmontaje de la batería comporta la puesta en cero de la función: reloj digital. Para reprogramar estas funciones, consultar la pág. 16 (DISPLAY DIGITAL MULTIFUNCIÓN).**

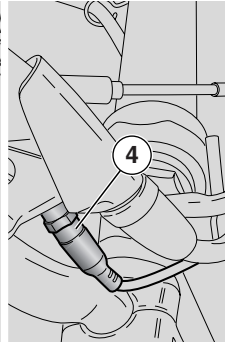
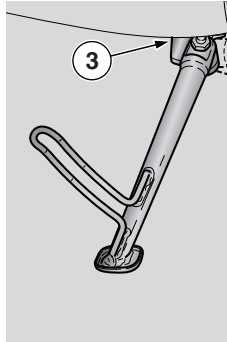
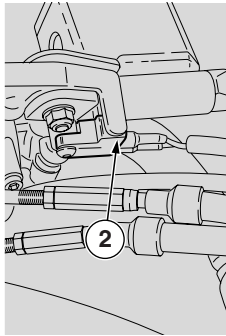
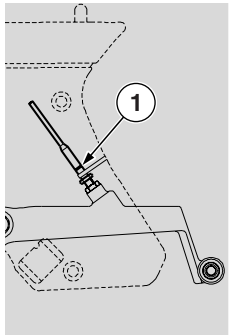

## CONTROL INTERRUPTORES

Leer atentamente pág. 44 (MANTENIMIENTO).

En el vehículo están presentes cuatro interruptores:

- 1) Interruptor luces stop sobre palanca mando freno trasero.
- 2) Interruptor luces stop sobre la palanca mando freno delantero.
- 3) Interruptor de seguridad sobre el caballete lateral.
- 4) Interruptor sobre palanca mando embrague.

- ◆ Controlar que sobre el interruptor no haya suciedad o barro; la espiga debe moverse sin interferencias, regresando automáticamente a su posición inicial.
- ◆ Controlar que los cables estén conectados correctamente.

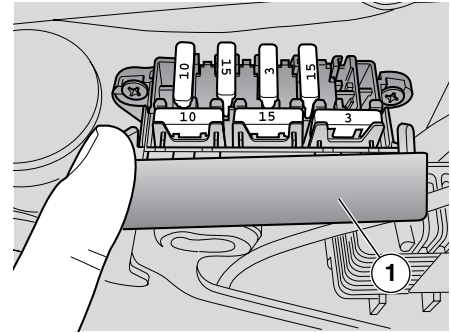

## SUSTITUCIÓN FUSIBLES

Leer atentamente pág. 44 (MANTENIMIENTO).

### ⚠ ATENCIÓN

No reparar fusibles dañados.

No utilizar nunca fusibles diferentes de los indicados.

Pueden causarse daños al sistema eléctrico o incluso un incendio en caso de cortocircuito.

**IMPORTANTE** Cuando el fusible se estropea frecuentemente es posible que haya un cortocircuito o una sobrecarga.

En este caso consultar un Concesionario Oficial **Moto Guzzi**.

Si se comprueba que un componente eléctrico no funciona, funciona incorrectamente o el motor no arranca, es necesario controlar los fusibles.

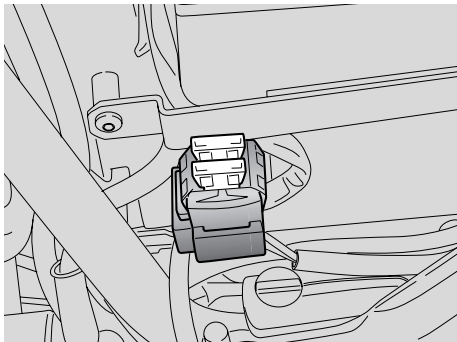

Controlar antes los fusibles secundarios y luego los fusibles principales.

#### Para el control:

- ◆ Colocar en "⊗" el interruptor de encendido, para evitar un cortocircuito accidental.
- ◆ Extraer el asiento piloto, ver pág. 21 (DESBLOQUEO/BLOQUEO ASIENTO).
- ◆ Extraer los carenados laterales, ver pág. 53 (DESMONTAJE PANELES LATERALES).
- ◆ Abrir la tapa de la caja (1) de los fusibles secundarios.
- ◆ Extraer un fusible a la vez y controlar si el filamento (2) está interrumpido.
- ◆ Antes de sustituir el fusible, localizar, si es posible, la causa que ha ocasionado la avería.
- ◆ Sustituir el fusible, si resulta dañado, con otro del mismo amperaje.

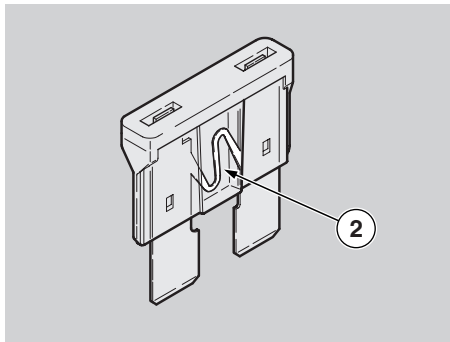

**IMPORTANTE** Si se utiliza un fusible de reserva, introducir otro igual en el asiento correspondiente.

- ◆ Repetir con los fusibles principales las operaciones anteriormente descritas para los fusibles secundarios.

**IMPORTANTE** El desmontaje de los fusibles de 30A comporta la puesta a cero de la función: reloj digital.

Para volver a programar dicha función, consultar pág. 16 (DISPLAY DIGITAL MULTIFUNCIÓN).

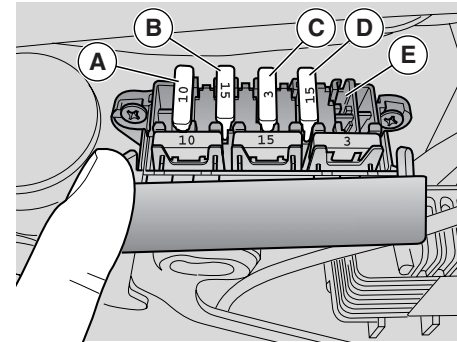

#### DISPOSICIÓN FUSIBLES SECUNDARIOS

- a) De llave a lógica seguridad/encendido (10 A).
- b) De llave a luces, luces stop, claxon, indicadores de dirección (15 A).
- c) De batería a alimentación permanente de la inyección (3 A).
- d) De batería a inyección (15 A).
- e) Libre

**IMPORTANTE** Hay tres fusibles de reserva (3, 10, 15 A).

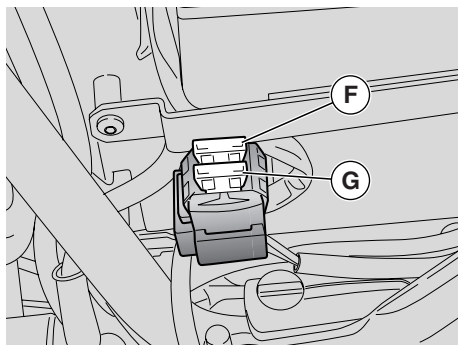

### DISPOSICIÓN FUSIBLES PRINCIPALES

- f) De batería a regulador de tensión (30 A).
- g) De batería a llave y fusibles C y D (30 A).

**IMPORTANTE** Hay un fusible de reserva.

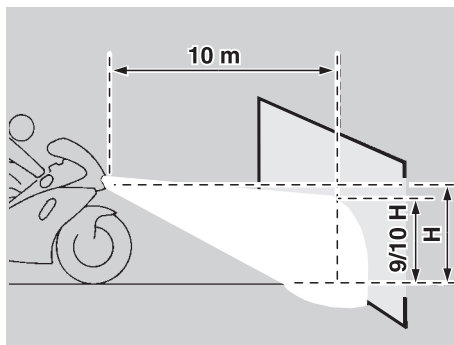

### REGULACIÓN HAZ LUMINOSO

**IMPORTANTE** Según lo prescrito por las leyes vigentes en el país de uso del vehículo, para comprobar la orientación del haz luminoso se deben adoptar procedimientos específicos.

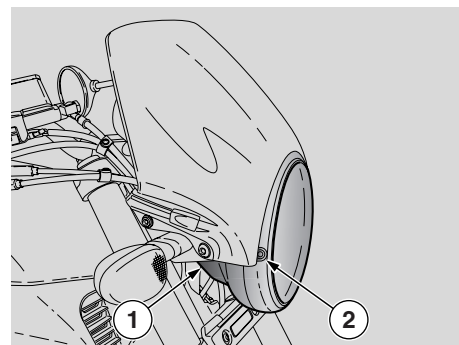

### PARA EFECTUAR LA REGULACIÓN VERTICAL DEL HAZ LUMINOSO:

- ◆ Colocar el vehículo en posición vertical.
- ◆ Aflojar ligeramente los tornillos (1) de fijación de la cúpula proyectores, y mover manualmente el haz luminoso hasta alcanzar la posición deseada.
- ◆ Una vez finalizada la regulación, ajustar los tornillos (1).

### ⚠ ATENCIÓN

Durante el montaje, ajustar los tornillos (1) moderadamente porque se fijan a material plástico.

Una vez completada la regulación:

### ⚠ PELIGRO

Controlar la correcta orientación vertical del haz luminoso.

## PARA EFECTUAR LA REGULACIÓN HORIZONTAL DEL HAZ LUMINOSO:

- ◆ Colocar el vehículo en el caballete, ver pág. 43 (COLOCACIÓN DEL VEHÍCULO SOBRE EL CABALLETE).
- ◆ Operando con un destornillador en el tornillo (2) mover el haz luminoso hasta alcanzar la posición deseada

Una vez completada la regulación:

### ⚠ PELIGRO

Controlar la correcta orientación horizontal del haz luminoso.

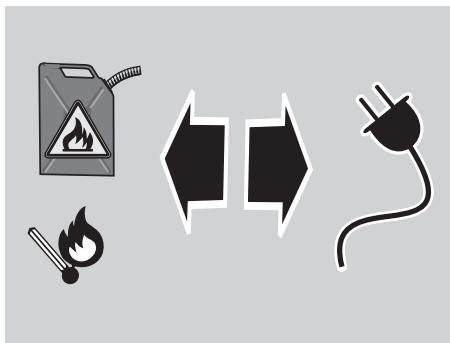

## BOMBILLAS

Leer atentamente pág. 44 (MANTENIMIENTO).

### ⚠ PELIGRO

Peligro de incendio.

El combustible y otras sustancias inflamables no deben aproximarse a los componentes eléctricos.

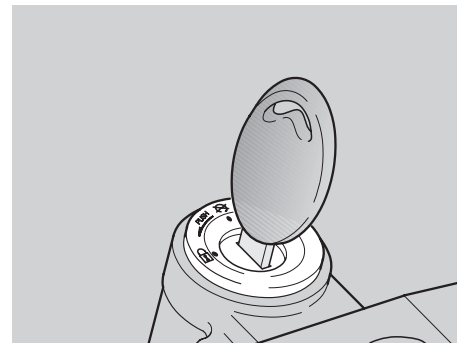

### ⚠ ATENCIÓN

Antes de sustituir una bombilla, colocar el interruptor de encendido en la posición "⊗" y esperar unos minutos para permitir el enfriamiento de la misma.

Sustituir la bombilla utilizando guantes limpios o un trapo limpio y seco.

No dejar huellas sobre la bombilla, ya que podrían causar el recalentamiento y, por lo tanto, su rotura.

Si se toca la bombilla con las manos sin protección, limpiarla con alcohol de eventuales huellas, para evitar que se funda.

**NO FORZAR LOS CABLES ELÉCTRICOS.**

**IMPORTANTE** Antes de sustituir una bombilla, controlar los fusibles, consultar pág. 66 (SUSTITUCIÓN FUSIBLES).

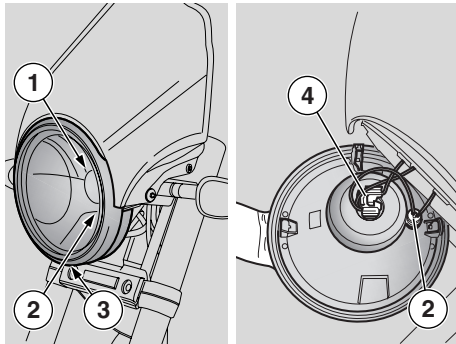

## SUSTITUCIÓN BOMBILLAS FARO DELANTERO

Leer atentamente pág. 69 (BOMBILLAS).

En el faro delantero están alojadas:

- una bombilla (1) luz de cruce-luz de carretera (superior);
- una bombilla luz de posición (2) (inferior);

**Para la sustitución:**

- ◆ Colocar el vehículo sobre el caballete, consultar pág. 43 (COLOCACIÓN DEL VEHÍCULO SOBRE EL CABALLETE).
- ◆ Quitar la parábola completa del cuerpo del proyector destornillando el tornillo (3).

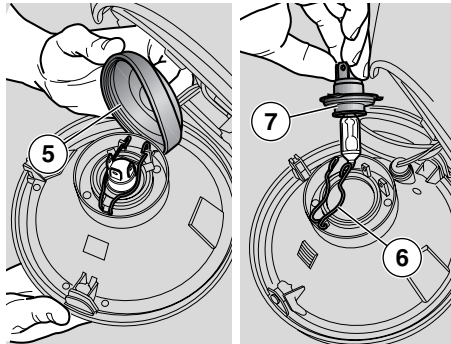

## BOMBILLA LUZ DE CRUCE/LUZ DE CARRETERA

- Para extraer el conector eléctrico bombilla, no tirar los cables eléctricos.
- ◆ Sujetar el conector eléctrico bombilla (4), tirar y desconectarlo de la bombilla.
- ◆ Desplazar con las manos la protección (5).
- ◆ Desenganchar las dos extremidades del muelle de retención (6) situado en el portalámparas (7).
- ◆ Extraer la bombilla de su asiento.

**IMPORTANTE** Introducir la bombilla en el portalámparas, haciendo coincidir los alojamientos correspondientes.

- ◆ Instalar correctamente un foco del mismo tipo.

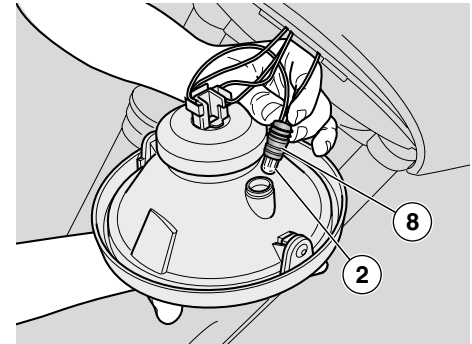

## BOMBILLA LUZ DE POSICIÓN

### ⚠ ATENCIÓN

**Para extraer el portalámparas no tirar los cables eléctricos.**

- ◆ Sujetar el portalámparas luz de posición (8), tirar y extraerlo de su alojamiento.
- ◆ Extraer la bombilla (2) y sustituirla con otra del mismo tipo.

**IMPORTANTE** Comprobar la correcta introducción de la bombilla en el portalámparas.

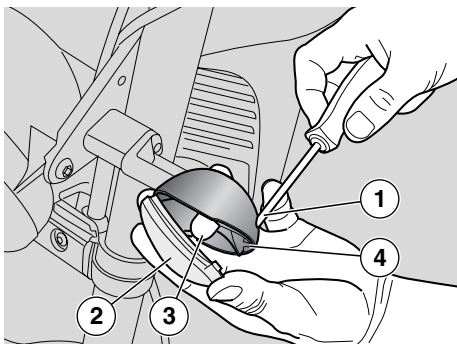

## SUSTITUCIÓN BOMBILLAS INDICADORES DE DIRECCIÓN DELANTEROS Y TRASEROS

Leer atentamente pág. 69 (BOMBILLAS).

- ◆ Colocar el vehículo sobre el caballete, consultar pág. 43 (COLOCACIÓN DEL VEHÍCULO SOBRE EL CABALLETE).
- ◆ Destornillar y quitar el tornillo (1).

### ⚠ ATENCIÓN

Durante el desmontaje de la pantalla de protección, actuar con precaución para no quebrar el diente de acoplamiento.

- ◆ Desmontar la pantalla de protección (2).



### ⚠ ATENCIÓN

Durante el ensamblaje, colocar correctamente la pantalla de protección en su asiento. Apretar con precaución y moderadamente el tornillo (1) para no dañar la pantalla de protección.

- ◆ Presionar moderadamente la bombilla (3) y girarla en sentido contrario a las agujas del reloj.
- ◆ Extraer la bombilla (3) de su asiento.

### ⚠ ATENCIÓN

Introducir la bombilla en el portalámparas haciendo coincidir las dos espigas guía con las correspondientes guías sobre el portalámparas.

- ◆ Instalar correctamente otra bombilla del mismo tipo.

### ⚠ ATENCIÓN

En caso de que el portalámparas (4) saliera de su asiento, introducirlo correctamente, haciendo coincidir la abertura de radios del portalámparas con el asiento del tornillo.

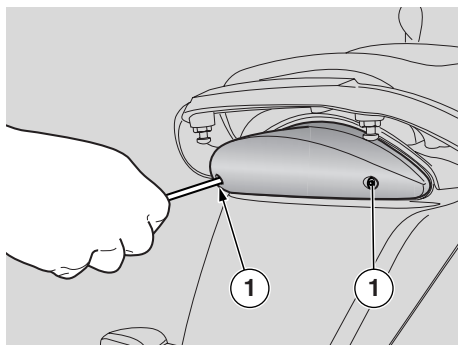

## SUSTITUCIÓN BOMBILLA FARO TRASERO

Leer atentamente pág. 69 (BOMBILLAS).

Antes de sustituir una bombilla controlar la eficacia de los interruptores luces STOP, consultar pág. 66 (CONTROL INTERRUPTORES).

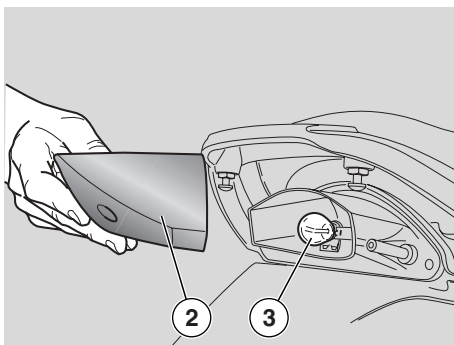

- ◆ Colocar el vehículo sobre el caballete, consultar pág. 43 (COLOCACIÓN DEL VEHÍCULO SOBRE EL CABALLETE).
- ◆ Destornillar y quitar los dos tornillos (1).
- ◆ Desmontar la pantalla de protección (2).
- ◆ Presionar moderadamente la lámpara (3) y girarla en sentido contrario a las agujas del reloj.
- ◆ Extraer la bombilla (3) de su asiento.



### ⚠ ATENCIÓN

**Introducir la bombilla en el portalámparas haciendo coincidir las dos espigas con las correspondientes guías sobre el portalámparas.**

Instalar correctamente otra bombilla del mismo tipo.

**IMPORTANTE** Durante el ensamblaje, colocar correctamente la pantalla protectora en el relativo alojamiento.

Ajustar con precaución y moderadamente los tornillos (2) para no dañar la pantalla protectora.



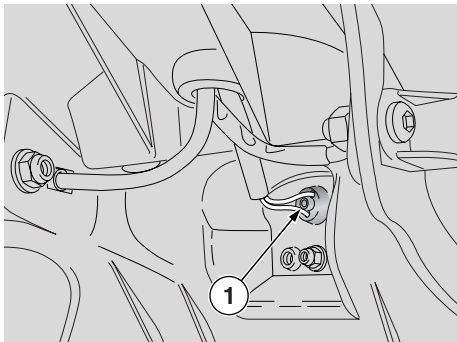

## **SUSTITUCIÓN LÁMPARA LUZ MATRÍCULA**

**Leer atentamente la pág. 69 (BOMBILLAS).**

- ◆ Colocar el vehículo en el caballete, ver pág. 43 (COLOCACIÓN DEL VEHÍCULO SOBRE EL CABALLETE).

### **⚠ ATENCIÓN**

**Para extraer el portalámparas no tirar de los cables eléctricos.**

- ◆ Sostener el portalámparas luz de posición (1) tirar y extraerlo de su alojamiento.
- ◆ Extraer la lámpara y sustituirla por una del mismo tipo.

**IMPORTANTE** Controlar la correcta introducción de la lámpara en el portalámparas.

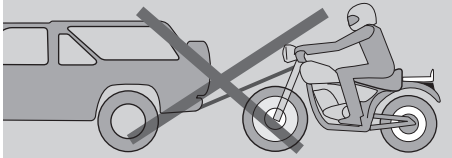
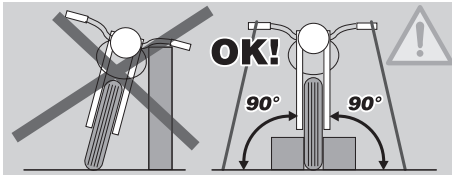

### ⚠ PELIGRO

Antes de transportar el vehículo, es necesario vaciar cuidadosamente el depósito del combustible, ver pág. 74 (VACIADO DEL COMBUSTIBLE DEL DEPÓSITO), controlando que esté bien seco.

Durante el desplazamiento, el vehículo debe mantener la posición vertical y estar firmemente asegurado, evitando pérdidas de combustible, aceite o líquido refrigerante.

En caso de averías, no remolcar el vehículo, solicitar la intervención de un medio adecuado para su transporte.

### VACIADO DEL COMBUSTIBLE DEL DEPÓSITO

Leer atentamente la pág. 24 (COMBUSTIBLE).

### ⚠ PELIGRO

Peligro de incendio.

Esperar que se enfríe completamente el motor y el silenciador.

Los vapores de combustible son nocivos para la salud.

Asegurarse, antes de proceder, que el local en el cual se opera disponga de adecuada circulación de aire.

No inhalar los vapores de combustible.

No fumar y no utilizar llamas libres.

**NO DERRAMAR EL COMBUSTIBLE EN EL AMBIENTE.**

- ◆ Colocar el vehículo en el caballete central en un terreno sólido y plano.
- ◆ Parar el motor y esperar que se enfríe.
- ◆ Previamente disponer un contenedor, con capacidad superior a la cantidad de combustible presente en el depósito y apoyarlo en el suelo, en el lado izquierdo del vehículo.
- ◆ Quitar el tapón del depósito combustible.
- ◆ Para el vaciado del combustible del depósito, utilizar una bomba manual o un sistema similar. Actuar con precaución para no dañar el grupo bomba (sonda nivel combustible contenida en el depósito).

### ⚠ PELIGRO

Una vez finalizado el vaciado, colocar correctamente el tapón del depósito.

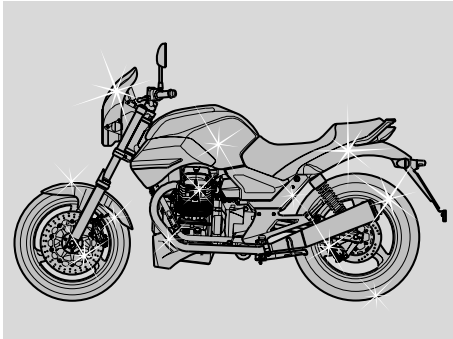

Limpiar frecuentemente el vehículo si se utiliza en zonas o en condiciones de:

- ◆ Contaminación atmosférica (ciudad y zonas industriales).
- ◆ Salinidad y humedad en la atmósfera (zonas de mar, clima caluroso y húmedo).
- ◆ Condiciones medioambientales / estacionales especiales (empleo de sal, productos químicos anticongelantes sobre carreteras en el periodo invernal).
- ◆ Prestar atención que en la carrocería no queden residuos de polvos industriales y contaminantes, manchas de alquitrán, insectos muertos, excrementos de pájaros, etc.
- ◆ No aparcar el vehículo debajo de árboles porque, en algunas temporadas, de los árboles caen residuos, gomas, frutos u hojas que contienen sustancias químicas que dañan la pintura.

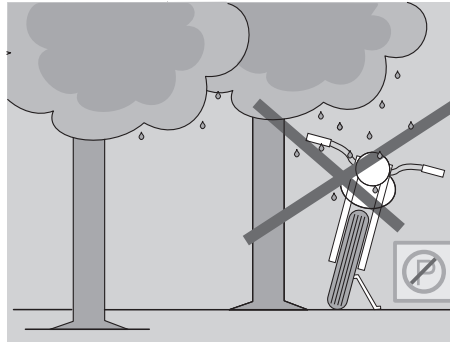

### ⚠ PELIGRO

**Después del lavado del vehículo la eficacia de los frenos podría resultar comprometida temporalmente, por la presencia de agua en las superficies de fricción del sistema de frenado.**

**Hay que prever largas distancias de frenado para evitar accidentes.**

**Accionar varias veces los frenos para restablecer las condiciones normales.**

**Efectuar los controles preliminares, consultar pág. 35 (TABLA CONTROLES PRELIMINARES).**

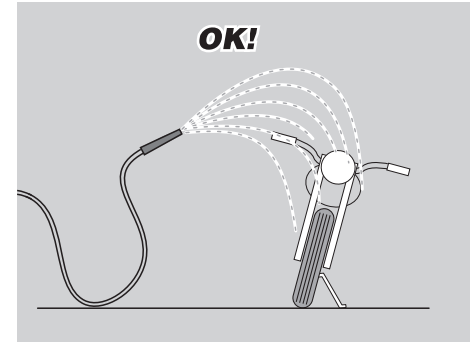

Para quitar la suciedad y el barro de las superficies pintadas, es necesario utilizar un chorro de agua con presión baja, mojar las partes sucias con atención, quitar barro y suciedad con una esponja suave para carrocería impregnada en mucha agua y jabón (2 - 4% partes de jabón en agua).

Luego enjuagar con mucha agua y secar con piel de gamuza.

Para limpiar las partes exteriores del motor, utilizar detergente desengrasante, pinceles y trapos.



### **⚠ ATENCIÓN**

#### **Normas para el lavado del vehículo**

- 1) Quitar todos los objetos de los compartimientos y del compartimiento bajo asiento; quitar del compartimiento bajo asiento la alfombra de moqueta.
- 2) Comprobar el correcto cierre de los compartimientos.

### **⚠ ATENCIÓN**

Lavar sólo con detergente neutro, enjuagar con agua sin presión (consultar el presente manual en la pág. 76 (LIMPIEZA)).

### **⚠ ATENCIÓN**

Para la limpieza de los faros, utilizar una esponja embebida en detergente neutro y agua, frotar con delicadeza las superficies y enjuagar a menudo con agua abundante.

### **⚠ ATENCIÓN**

Recordamos que hay que restaurar el brillo con ceras con silicona tras haber lavado el vehículo.

No pulir con pastas abrasivas las pinturas opacas.

No efectuar el lavado a pleno sol, especialmente en verano, con la carrocería aún caliente, en cuanto el jabón secándose antes del enjuague podría dañar la pintura.

No utilizar líquidos a temperatura superior a 40°C para la limpieza de los componentes de plástico del vehículo.

### **⚠ ATENCIÓN**

No dirigir chorros de agua o de aire a presión elevada o chorros de vapor sobre las partes siguientes: cubos de las ruedas, mandos colocados en el lado derecho e izquierdo del manillar, cojinetes, bombas de los frenos, instrumentos e indicadores, partes terminales del escape, alojamiento portadocumentos / kit herramientas, interruptor de encendido / seguro de dirección.

Para la limpieza de las piezas de goma, de plástico y del asiento no utilizar alcohol, gasolina o disolventes; emplear sólo agua y jabón neutro.

### **⚠ PELIGRO**

No aplicar ceras de protección en el asiento, para evitar resbalar del mismo.

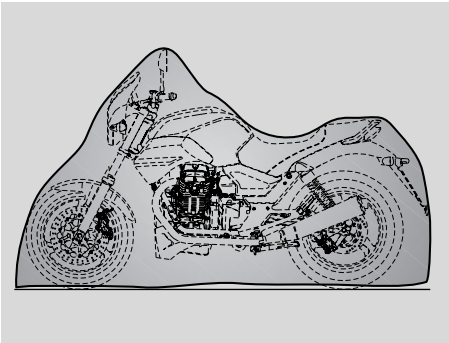

## PERÍODOS DE PROLONGADA INACTIVIDAD

### ⚠ ATENCIÓN

Si el vehículo queda inactivo durante más de veinte días, desconectar los fusibles de 30A, para evitar que la batería pueda degradarse.

**IMPORTANTE** El desmontaje de los fusibles de 30A comporta la puesta en cero de la función: reloj digital. Para reprogramar estas funciones, consultar pág. 16 (DISPLAY DIGITAL MULTIFUNCIÓN).

Es necesario adoptar las siguientes precauciones para evitar las consecuencias derivantes del inutilizo del vehículo.

Además es necesario realizar las reparaciones y un control general antes del período de inactividad, para no olvidarse de efectuarlas posteriormente.

### Actuar de la siguiente manera:

- ◆ Extraer la batería, consultar pág. 63 (DESMONTAJE BATERÍA) y pág. 62 (PROLONGADA INACTIVIDAD DE LA BATERIA).
- ◆ Lavar y secar el vehículo, consultar pág. 75 (LIMPIEZA).
- ◆ Aplicar cera sobre las superficies pintadas.
- ◆ Hinchar los neumáticos, consultar pág. 29 (NEUMÁTICOS).
- ◆ Colocar el vehículo en un local fresco, sin humedad, al amparo de los rayos de sol y donde las variaciones de temperatura resulten mínimas.
- ◆ Introducir y ligar una bolsa de plástico en los terminales del silenciador de escape para evitar que entre humedad.

**IMPORTANTE** Se recomienda colocar el vehículo sobre soportes estables, que mantengan ambos neumáticos levantados del suelo.

- ◆ Cubrir el vehículo evitando el uso de materiales plásticos o impermeables.

## EL USO TRAS EL PERÍODO DE INACTIVIDAD

**IMPORTANTE** Extraer la bolsa de plástico del tubo terminal del silenciador de escape.

- ◆ Descubrir y limpiar el vehículo, consultar pág. 75 (LIMPIEZA).
- ◆ Controlar el estado de carga de la batería, consultar pág. 64 (RECARGA BATERÍA) y proceder con la instalación, consultar pág. 65 (INSTALACIÓN BATERÍA).
- ◆ Reponer combustible en el depósito, consultar pág. 24 (COMBUSTIBLE).
- ◆ Efectuar los controles preliminares, consultar pág. 35 (TABLA CONTROLES PRELIMINARES).

### ⚠ PELIGRO

Recorrer algunos kilómetros de prueba a velocidad moderada en una zona lejos del tránsito.

## DATOS TÉCNICOS

<b>MEDIDAS</b>	Longitud máx	2190 mm
	Ancho máx	730 mm
	Altura máx (hasta la cúpula)	1175 mm
	Altura hasta el asiento	790 mm
	Distancia entre los ejes	1449 mm
	Altura libre mínima del suelo	176 mm
	Peso en orden de marcha	182 kg
<b>MOTOR</b>	Modelo	STR V 750 ie
	Tipo	Bicilíndrico en V de 90° longitudinal, 4 tiempos
	Número cilindros	2
	Cilindrada	744 cm <sup>3</sup>
	Diámetro/carrera	80x74 mm
	Relación de compresión	9,6:1
	Arranque	eléctrico
	N° revoluciones del motor al ralentí	1100 ± 100 vueltas/min (rpm)
	Embrague	monodisco en seco con dispositivo amortiguador
	Sistema de lubricación	en presión, regulado por válvulas y con bomba de lóbulos
Filtro aire	de cartucho, en seco	
Refrigeración	por aire	
<b>CAMBIO</b>	Tipo	mecánico con 5 relaciones con mando de pedal en el lado izquierdo del motor
<b>CAPACIDAD</b>	Combustible (incluida reserva)	18 ℓ
	Reserva combustible	5 ℓ
	Aceite motor	cambio aceite y filtro aceite 1800 cc
	Aceite para horquilla	400 ± 2,5 cm <sup>3</sup> (por barra)
	Asientos	2
Máx. carga vehículo	180 kg (piloto + pasajero + equipaje)	

<b>RELACIONES DE TRANSMISIÓN</b>	Relación	Primaria	Secundaria	Relación final
	1ª	con engranajes	11/26 = 1: 2,3636	con cardán 8/33= 1: 4,825
	2ª	16/21 = 1: 1,3125	14/23 = 1: 1,6429	
	3ª		18/23 = 1: 1,2778	
	4ª		18/19 = 1: 1,0556	
	5ª		20/18 = 1: 0,9	
<b>SISTEMA DE ALIMENTACIÓN</b>	Tipo		inyección electrónica (Weber - Marelli)	
	Difusor		Ø 36 mm	
<b>ALIMENTACIÓN</b>	Combustible		gasolina super sin plomo, mínimo de octanos 95 (N.O.R.M.) y 85 (N.O.M.M.)	
<b>BASTIDOR</b>	Tipo		Tubular de doble viga desarmable en acero con alto límite de deformación elástica	
	Ángulo inclinación dirección		27,5°	
	Carrera de avance		109 mm	
<b>SUSPENSIONES</b>	Delantera		Horquilla telescópica hidráulica Marzocchi Ø 40 mm	
	Carrera		130 mm	
	Trasera		Basculante prensafundido en aleación ligera con 2 amortiguadores regulables en la precarga del muelle	
	Carrera rueda		95 mm	
<b>FRENOS</b>	Delantero		disco flotante en acero inox Ø 320 mm, pinza de 4 pistones diferenciados y contrapuestos	
	Trasero		disco de acero inox Ø 260 mm	
<b>LLANTAS RUEDAS</b>	Tipo		de 3 radios en aleación de aluminio prensafundida	
	Delantera		3" x 17"	
	Trasera		3,50" x 17"	
<b>NEUMÁTICOS</b>	Tipo		BRIDGESTONE BATLAX en alternativa PIRELLI SPORT DAEMON	
	Delantera		Medida: 110/70 - ZR 17"	
			Presión de inflado: 220 kpa	
			Presión de inflado con pasajero: +0.3 atm	
	Trasero		Misura: 130/80 - ZR 17"	
			Presión de inflado : 240 kpa	
			Presión de inflado con pasajero: +0.3 atm	



<b>BUJÍAS</b>	Estándar	NGK BR8ES
	Distancia electrodos bujías	0,6 – 0,7 mm
	Resistencia	5 kΩ
<b>INSTALACIÓN ELÉCTRICA</b>	Batería	12 V – 14 Amp/h
	Fusibles principales	30 A
	Fusibles secundarios	3 A – 10 A – 15 A
	Generador (de magneto permanente)	12 V – 330 W
<b>BOMBILLAS</b>	Luz de cruce/ de carretera (halógena)	12 V – 55/60 W H4
	Luz de posición delantera	12 V – 5 W
	Luz indicadores de dirección	12 V – 10 W (RY 10 W lámpara naranja)
	Luces de posición trasera/ stop	12 V – 5/21 W
	Alumbrado instrumentos	LED
	EFI	LED
	Luz matrícula	12 V – 5 W
<b>TESTIGOS</b>	Cambio en desembrague	LED
	Indicadores de dirección	LED
	Reserva combustible	LED
	Luz de carretera	LED
	Presión aceite motor	LED









## TABLA LUBRICANTES





**Aceite motor (recomendado) (1800 cc):**   RACING 4T 5W 40.

En alternativa a los aceites recomendados, se pueden utilizar aceites de marca con prestaciones conformes o superiores a las específicas CCMC G-4 A.P.I. SG.

**Aceite transmisión (recomendado) (170 cc):**   TRUCK GEAR 85 W 140.

**Aceite cambio (recomendado) (1000 cc):**   ROTRA MP/S 85 W 140.

**Aceite horquilla (recomendado):**  F.A. 5W,  F.A. 20W; en alternativa   FORK 5W o   FORK 20W.

**Cojinetes y otros puntos que se deben lubricar (recomendado):**  BIMOL GRASE 481,  AUTOGREASE MP; en alternativa   GREASE SM2.

En alternativa al producto recomendado, utilizar grasa de marca para cojinetes de rodadura, campo de temperatura útil -30 °C ... +140 °C, punto de goteo 150 °C ...230 °C, elevada protección anticorrosiva, buena resistencia al agua y a la oxidación.

**Protección polos batería:** Grasa neutra o vaselina.

## PELIGRO

**Emplear sólo líquido de frenos nuevo. No mezclar diferentes marcas o tipos de aceite sin haber controlado la compatibilidad de las bases**

**Líquido para frenos (recomendado):** el sistema se carga con  Autofluid FR. DOT 4 (el sistema de frenos es compatible también con DOT 5); en alternativa   BRAKE 5.1 DOT 4 (el sistema de frenos es compatible también con DOT 5).

En alternativa al líquido recomendado, se pueden utilizar líquidos con prestaciones conformes o superiores a las específicas Fluido sintético SAE J1703, NHTSA 116 DOT 4, ISO 4925.



### EL VALOR DE LA ASISTENCIA



Gracias a las continuas actualizaciones técnicas y a los programas de formación específica de los productos **Moto Guzzi**, sólo los mecánicos de la Red Oficial **Moto Guzzi** conocen a fondo este vehículo y disponen de las herramientas especiales necesarias para una correcta ejecución de las operaciones de mantenimiento y reparación.

La fiabilidad del vehículo depende también de las condiciones mecánicas del mismo. El control previo a la utilización, el regular mantenimiento y el uso exclusivo de Recambios Originales **Moto Guzzi**, ¡son factores esenciales !

Para conocer el Concesionario Oficial y/o Centro de Asistencia más cercano, buscar en las Páginas Amarillas o directamente en el mapa de nuestro Sitio Internet Oficial:

# [www.motoguzzi.it](http://www.motoguzzi.it)

Solicitando Recambios Originales **Moto Guzzi** se dispondrá de un producto estudiado y probado desde la fase de diseño del vehículo. Los Recambios Originales **Moto Guzzi** son sistemáticamente sometidos a procedimientos de control de calidad, para garantizar fiabilidad total y duración en el tiempo.



## IMPORTADORES

<b>USA</b>	<b>MOTO GUZZI NORTH AMERICA</b>	109 Smoke Hill Lane Suite 190 - GA 30188 - Woodstock Tel. 001-678-2380902 - Fax. 001-678- 2380904 Email: bmartin@motoguzzi-us.com jstoddart@motoguzzi-us.com
<b>AUS</b>	<b>JOHN SAMPLE GROUP PTY LTD.</b>	8 Sheridan Close - NSW 2214 - Milperra - Sydney Tel. 0061-2-97722666 - Fax. 0061-2-97742321 - Email: jcaruso@jsg.com.au
<b>A</b>	<b>MGH HANDELS</b>	Bachlechnerstrasse 31a - 6020 - Innsbruck Tel. 0043-512-22888 - Fax. 0043-512-2288822 - Email: office@motoguzzi.at
<b>BR</b>	<b>MOTO GB</b>	Av. N.S.Copacabana 928 - 22060-000 - Rio De Janeiro Tel. 0055-21-2548 1111 - Fax. 0055-21-2548 1840 - Email: motogb@motoguzzi.com.br
<b>CZ</b>	<b>A. SPIRIT A.S</b>	Bubenska 43 - 170 00 - Praha 7 Tel. 0042-02-96547142 - Fax. 0042-02-96547145 - Email: pistek@aspirit.cz
<b>DK</b>	<b>TMP THOMAS MOLLER PEDERSEN</b>	Hammervej 32 - 7900 - Nikobing Mors Tel. 0045-97-722233 - Fax. 0045-97-722133 - Email: mail@aprilia.dk
<b>UK</b>	<b>APRILIA WORLD SERVICE UK BRANCH</b>	AWS UK Branch - Unit 15 Gregory Way, Off Greg Street, South Reddish - SK5 7ST - Cheshire - Stockport Tel. 0044-161-475 1800 - Fax. 0044-161-475 1825 - Email: pistek@aspirit.cz
<b>SF</b>	<b>MOTO BELLA KY</b>	Box 12 - 21501 - Piikkio Tel. 00358-2-4726414 - Fax. 00358-2-4796069 - Email: moto.italia@motobella.inet.fi
<b>F</b>	<b>MOTO GUZZI FRANCE - AWS BRANCH</b>	7, Allèe des Grives - 93421 - Villepinte Tel. 0033-1-41511190 - Fax. 0033-1-49632131 - Email: gkoenigmgf@aol.com
<b>D</b>	<b>MGD - Moto Guzzi Deutschland GmbH - AWS BRANCH</b>	Am Seestern 3 - 40547 - Duesseldorf Tel. 0049-211-52288800 - Fax. 0049 - 211-52288810 - Email: Ansgar_Schauerte@aprilia.de
<b>NL</b>	<b>GREENIB B.V</b>	Oosteneide 34 - 2361 - AB Warmond Tel. 0031-71-3019292 - Fax. 0031-71-3019380 - Email: greenib@greenib.nl
<b>H</b>	<b>MOTOR BIKE CENTER</b>	Papai u.49 - 8200 - Veszprem Tel. 0036-88-423454 - Fax. 0036-88-401951 - Email: info@mbc.hu - mbc@sednet.hu
<b>J</b>	<b>FUKUDA MOTORS</b>	2-10-10 Akasaka - 107-0052 - Minato-ku, Tokyo Tel. 0081-3-35821681 - Fax. 0081-3-35822255 - Email: info@fukuda-motors.co.jp



## IMPORTADORES

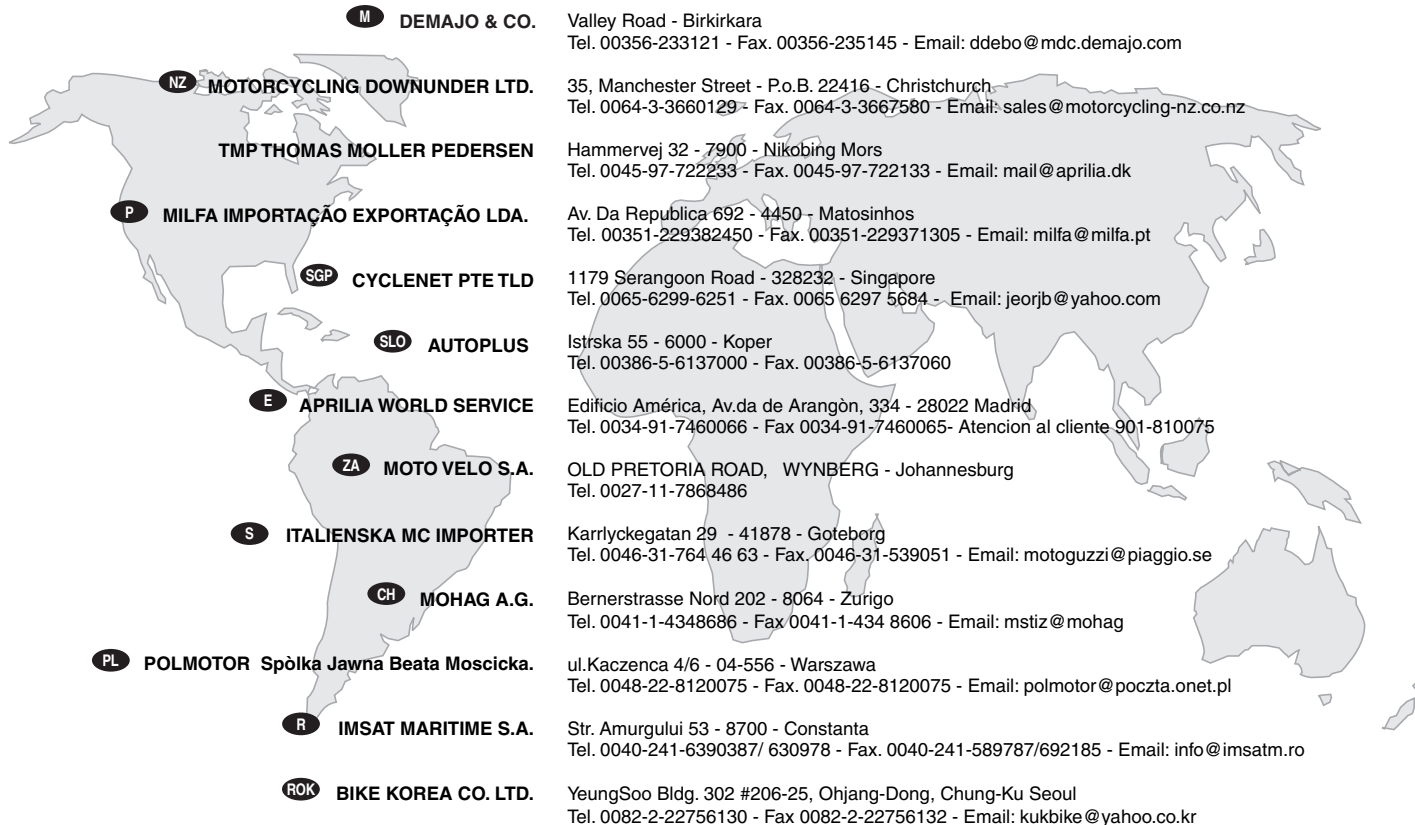

<b>M</b>	<b>DEMAJO &amp; CO.</b>	Valley Road - Birkirkara Tel. 00356-233121 - Fax. 00356-235145 - Email: ddebo@mdc.demajo.com
<b>NZ</b>	<b>MOTORCYCLING DOWNUNDER LTD.</b>	35, Manchester Street - P.o.B. 22416 - Christchurch Tel. 0064-3-3660129 - Fax. 0064-3-3667580 - Email: sales@motorcycling-nz.co.nz
	<b>TMP THOMAS MOLLER PEDERSEN</b>	Hammervej 32 - 7900 - Nikobing Mors Tel. 0045-97-722233 - Fax. 0045-97-722133 - Email: mail@aprilia.dk
<b>P</b>	<b>MILFA IMPORTAÇÃO EXPORTAÇÃO LDA.</b>	Av. Da Republica 692 - 4450 - Matosinhos Tel. 00351-229382450 - Fax. 00351-229371305 - Email: milfa@milfa.pt
<b>SGP</b>	<b>CYCLENET PTE TLD</b>	1179 Serangoon Road - 328232 - Singapore Tel. 0065-6299-6251 - Fax. 0065 6297 5684 - Email: jeorjb@yahoo.com
	<b>SLO AUTOPLUS</b>	Istrska 55 - 6000 - Koper Tel. 00386-5-6137000 - Fax. 00386-5-6137060
<b>E</b>	<b>APRILIA WORLD SERVICE</b>	Edificio América, Av.da de Arangón, 334 - 28022 Madrid Tel. 0034-91-7460066 - Fax 0034-91-7460065- Atencion al cliente 901-810075
	<b>ZA MOTO VELO S.A.</b>	OLD PRETORIA ROAD, WYNBERG - Johannesburg Tel. 0027-11-7868486
<b>S</b>	<b>ITALIENSKA MC IMPORTER</b>	Karrlyckegatan 29 - 41878 - Goteborg Tel. 0046-31-764 46 63 - Fax. 0046-31-539051 - Email: motoguzzi@piaggio.se
	<b>CH MOHAG A.G.</b>	Bernerstrasse Nord 202 - 8064 - Zurigo Tel. 0041-1-4348686 - Fax 0041-1-434 8606 - Email: mstiz@mohag
<b>PL</b>	<b>POLMOTOR Spółka Jawna Beata Moscicka.</b>	ul.Kaczencza 4/6 - 04-556 - Warszawa Tel. 0048-22-8120075 - Fax. 0048-22-8120075 - Email: polmotor@poczta.onet.pl
<b>R</b>	<b>IMSAT MARITIME S.A.</b>	Str. Amurgului 53 - 8700 - Constanta Tel. 0040-241-6390387/ 630978 - Fax. 0040-241-589787/692185 - Email: info@imsatm.ro
<b>ROK</b>	<b>BIKE KOREA CO. LTD.</b>	YeungSoo Bldg. 302 #206-25, Ohjang-Dong, Chung-Ku Seoul Tel. 0082-2-22756130 - Fax 0082-2-22756132 - Email: kukbike@yahoo.co.kr



## IMPORTADORES

**MEX** APRILIA DE MEXICO, SA. de CV.

San Jeromino - 64640 - 552 Monterrey N.L.  
Tel. 0052-8333-4493 - Fax. 0052-8348-9398 - sbertuEmail: javier@aprilia.com.mx

**TR** MOTOMAX MOTORLU ARACLAR  
SAN. VE TIC. A.S.

Kore Sehitleri Cad. No. 42 - 80300 - Zincirlikuyu - Istanbul  
Tel. 0090-212-3360058 - Fax. 0090-212-3360057 - Email:sule@interline.com.tr

**U** JUAN C. ASTESIANO

Avda. Joaquin Suarez 3231 - Montevideo  
Tel. 00598-2-2036757 - Fax. 00598-2-2035252  
Email: jcamotos@netgate.com.uy / jcamotos@adinet.com.uy

**RP** ULTRA BYKES NETWORK

PAMPANGA - 4450 - Matosinhos  
Tel. 00632/917/5209896 - Email: dgc01@pacific.net.ph

**CS** Z.A.O. ITALMOTO

Ul. Preobragenskaya 5/7 - 107076 - Moscú  
Tel. 007- 095 -2082557 - Fax. 007- 095 -2084838 - Email: italmoto@umail.ru

# ESQUEMA ELÉCTRICO - STR

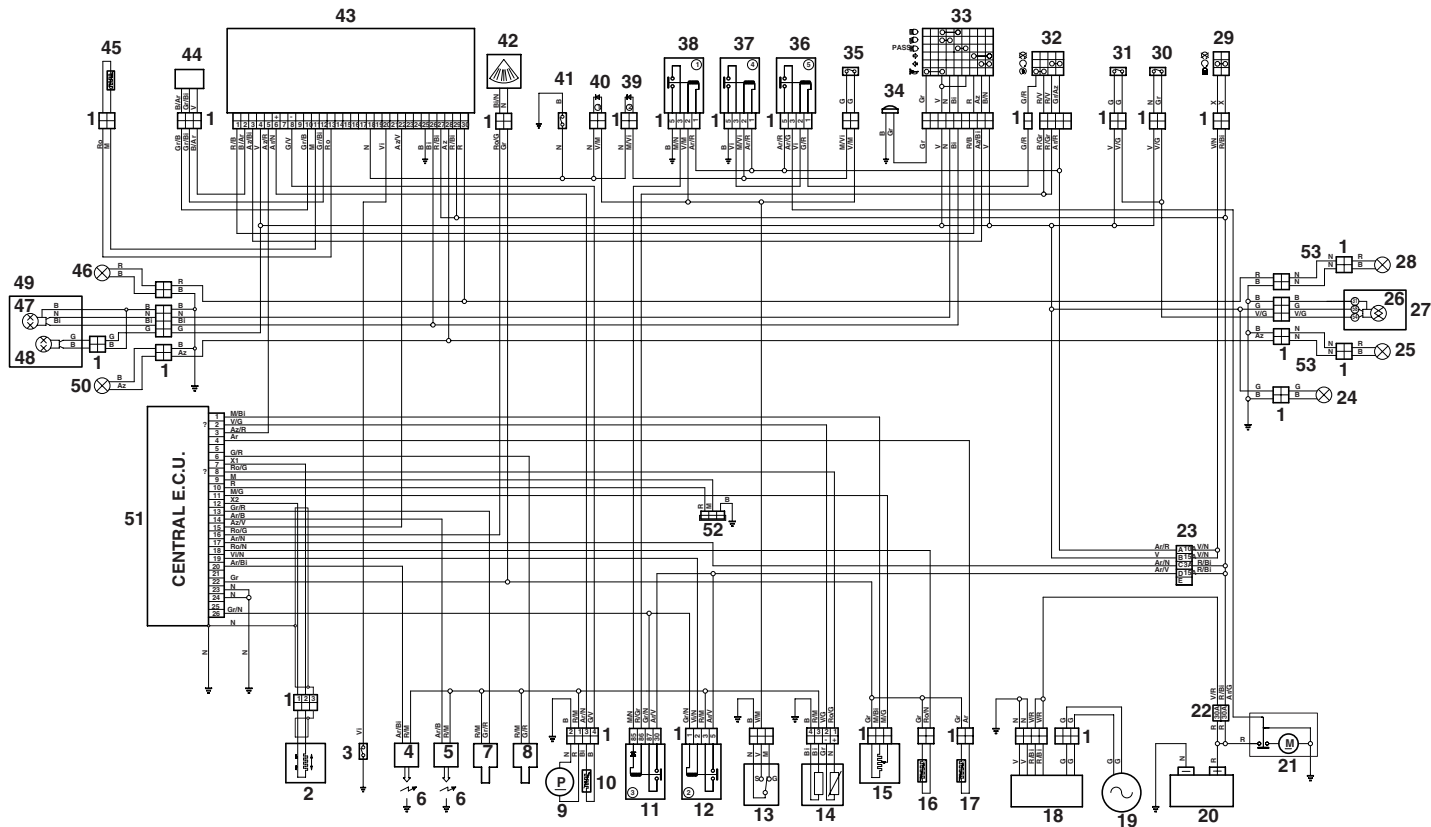

## LEYENDA ESQUEMA ELÉCTRICO - STR

- |  |   |       |
|--|---|-------|
| 1) Conectores múltiples                      | 28) Indicador de dirección trasero der.   | 56) - |
| 2) Sensor revoluciones                       | 29) Conmutador de llave                   | 57) - |
| 3) Sensor presión aceite                     | 30) Interruptor stop delantero            | 58) - |
| 4) Bobina izq.                               | 31) Interruptor stop trasero              | 59) - |
| 5) Bobina der.                               | 32) Conmutador luces der.                 | 60) - |
| 6) Bujías                                    | 33) Conmutador luces izq.                 |       |
| 7) Inyector izq.                             | 34) Claxon                                |       |
| 8) Inyector der.                             | 35) Interruptor embrague                  |       |
| 9) Bomba combustible                         | 36) Relé encendido                        |       |
| 10) Sensor reserva combustible               | 37) Relé lógica seguridad "B"             |       |
| 11) Relé inyección principal<br>(Polarizado) | 38) Relé lógica seguridad "A"             |       |
| 12) Relé inyección secundario                | 39) Diodo 1                               |       |
| 13) Interruptor caballete lateral            | 40) Diodo 2                               |       |
| 14) Sonda Lambda                             | 41) Interruptor desembrague               |       |
| 15) Sensor acelerador                        | 42) Sensor de caída                       |       |
| 16) Termistor aire motor                     | 43) Salpicadero                           |       |
| 17) Sensor T culata                          | 44) Sensor de velocidad                   |       |
| 18) Regulador de tensión                     | 45) Termistor T aire salpicadero          |       |
| 19) Volante                                  | 46) Indicador de dirección delantero der. |       |
| 20) Batería                                  | 47) Lámpara luz de carretera - de cruce   |       |
| 21) Motor de encendido                       | 48) Lámpara de posición delantera         |       |
| 22) Fusibles principales                     | 49) Faro delantero                        |       |
| 23) Fusibles secundarios                     | 50) Indicador de dirección delantero izq. |       |
| 24) Luz matrícula                            | 51) Central E.c.u.                        |       |
| 25) Indicador de dirección trasero izq.      | 52) Toma para diagnóstico                 |       |
| 26) Lámpara posición - stop                  | 53) Prolongación (solo para kit bolsas)   |       |
| 27) Faro trasero                             | 54) -                                     |       |
|  | 55) -                                     |       |

### COLORES DE LOS CABLES:

- Ar** Anaranjado  
**Az** Azul claro  
**B** Azul  
**Bi** Blanco  
**G** Amarillo  
**Gr** Gris  
**M** Marrón  
**N** Negro  
**R** Rojo  
**V** Verde  
**Vi** Violeta  
**Ro** Rosa



**PEDIR SOLO RECAMBIOS ORIGINALES**



## NOTAS

---



**PEDIR SOLO RECAMBIOS ORIGINALES**



**PEDIR SOLO RECAMBIOS ORIGINALES**

## NOTAS

---



**PEDIR SOLO RECAMBIOS ORIGINALES**



**PEDIR SOLO RECAMBIOS ORIGINALES**

## NOTAS

---



**PEDIR SOLO RECAMBIOS ORIGINALES**



**PEDIR SOLO RECAMBIOS ORIGINALES**

## NOTAS

---



**PEDIR SOLO RECAMBIOS ORIGINALES**

La Sociedad **Moto Guzzi S.p.A.** agradece a sus Clientes por haber elegido el vehículo y recomienda:

- No esparcir aceite, combustible, sustancias y componentes contaminantes en el ambiente.
- No mantener el motor encendido si no es necesario.
- Evitar ruidos fastidiosos.
- Respetar la naturaleza.